

Механизм для подъема 2-спальной кровати (МТ-044)

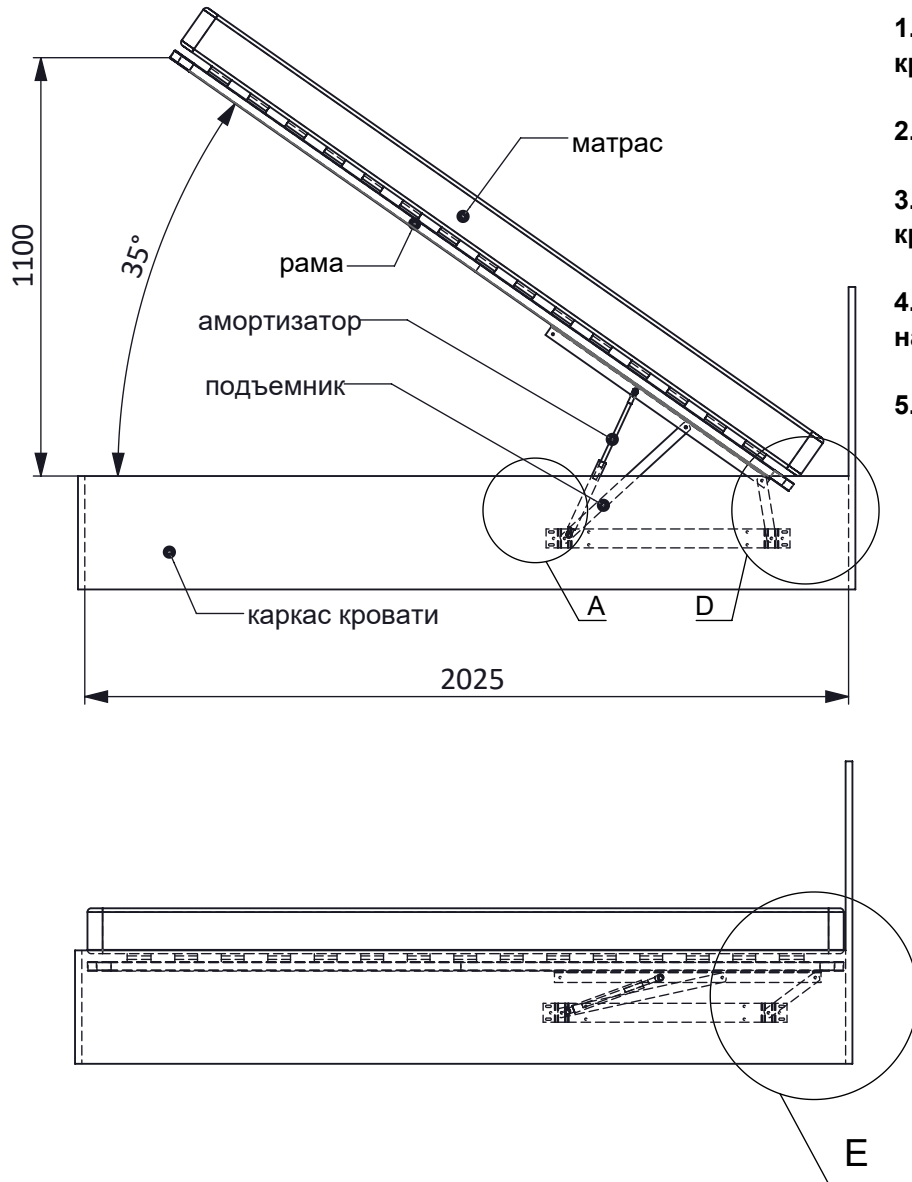

1. Механизм трансформации МТ - 044 предназначен для подъема основания кровати (рамы) вместе с матрасом с целью свободного доступа к бельевой нише кровати
2. Длина верхнего плеча - 705 мм
3. Данную модель механизма рекомендовано устанавливать на полуторные и двуспальные кровати шириной от 1.2 до 1.8метра
4. Газовые пружины устанавливаются только штоком вниз, т.е. проушина со стороны штока надевается на ось механизма, крепящегося к каркасу кровати.
5. Так же необходима установка опорного элемента (для рамы) в районе ног

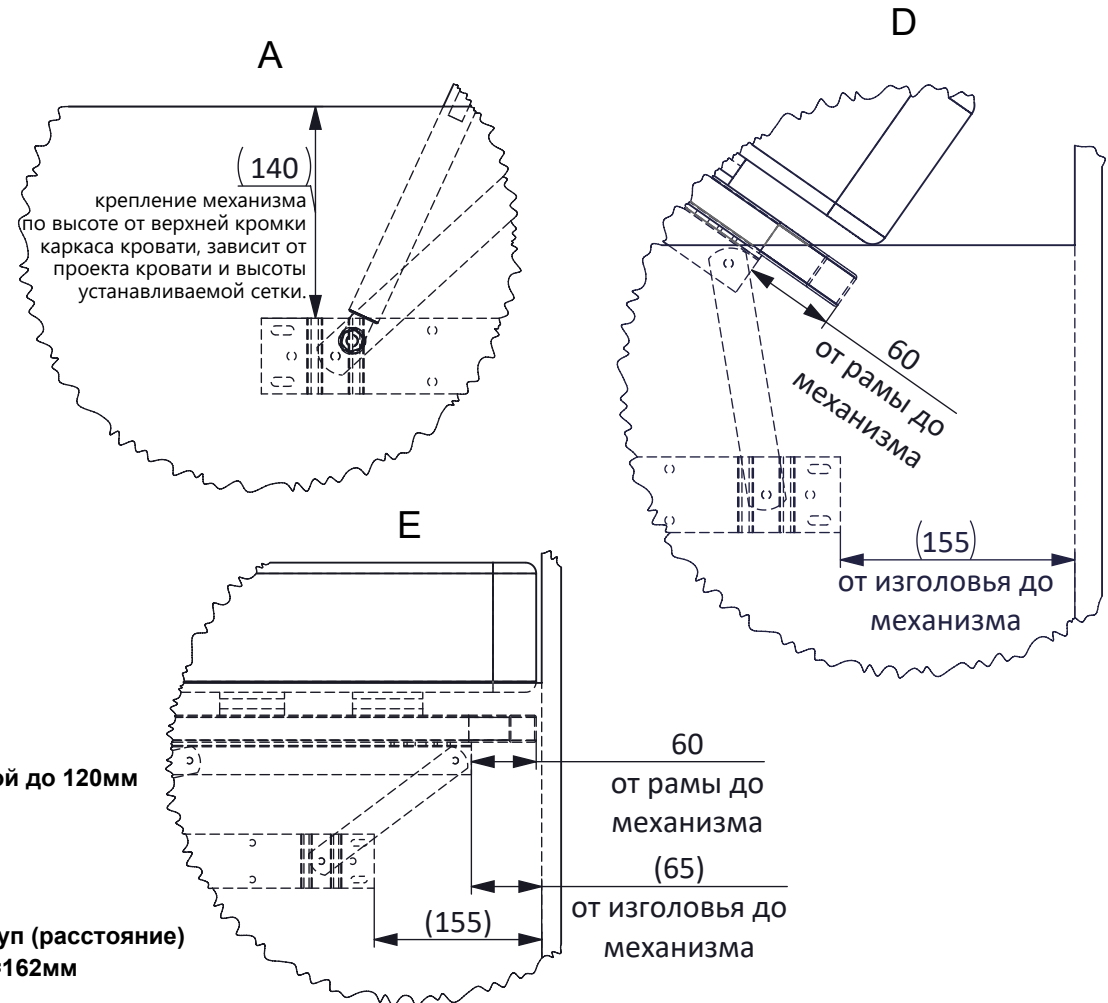

- На чертеже размеры указаны при условии использования матрасов высотой до 120мм
- Размеры в скобках носят рекомендательный характер и зависят от проекта кровати и высоты матраса
- Зазор между коробом и кроватьной рамой так же зависит от высоты матраса
- При увеличении высоты матраса на 30 мм, рекомендуется увеличить отступ (расстояние) от изголовья до механизма на 7 мм. Например для матраса 150 мм: $155\text{мм} + 7\text{мм} = 162\text{мм}$