

viyar stone



МИЙКИ ТА РАКОВИНИ

SINKS & WASHBASINS

UA | ENG

ЗМІСТ CONTENT

ЗМІСТ



6 ВИРОБНИЦТВО
PRODUCTION



8 ПЕРЕВАГИ СПІВПРАЦІ
ADVANTAGES OF COOPERATION

4 ІСТОРИЯ
HISTORY



13 СПЕЧЕНИЙ КАМІНЬ ТА МДІ
SINTERED STONE & MDI

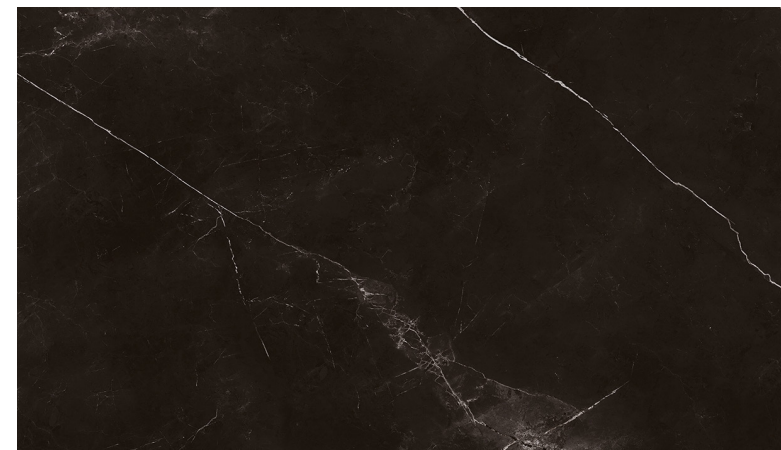

КВАРЦИТ 23
QUARTZ AGLOMERATE



33 АКРИЛОВИЙ КАМІНЬ
SOLID SURFACE



59 ВИРОБИ
PRODUCTS



ІСТОРИЯ HISTORY



Компанія VIYAR – провідний постачальник меблевих комплектуючих і виробничих послуг з 2002 року. Бренд Belterno народився 2020 року як частина багаторічного шляху компанії та спеціалізувався на виробі з штучного каменю та HPL. Назва бренду походила від італійських словосполучень «bella eternità» (красива вічність) і «bell'interno» (гарний інтер'єр), що відображало прагнення компанії до створення естетичних і довговічних виробів для інтер'єрів.

VIYAR has been a leading supplier of furniture components and manufacturing services since 2002. The Belterno brand was founded in 2020 as part of the company's longstanding journey, specializing in artificial stone and HPL products. The brand name was derived from the Italian phrases «bella eternità» (beautiful eternity) and «bell'interno» (beautiful interior), reflecting the company's commitment to creating aesthetic and durable products for interiors.



У лютому 2021 року офіційно відкрилася ділянка обробки «твердих» матеріалів, таких як спечений камінь і кварцит. Презентації бренду Belterno, які відбулися у Василькові влітку 2021 року, стали важливим етапом у популяризації бренду. У жовтні того ж року була відкрита ділянка обробки «м'яких» матеріалів, а саме акрилового каменю та HPL-компакт.

In February 2021, a facility for processing «hard» materials such as sintered stone and quartzite was officially launched. The presentations of the Belterno brand, which took place in Vasylkiv in the summer of 2021, became an important stage in the promotion of the brand. In October of that year, a facility for processing «soft» materials, namely acrylic stone and HPL compact, was opened.



У квітні 2022 року бренд Belterno швидко відновив роботу, демонструючи стійкість та відданість своїм цінностям. У цей період компанія зіткнулася з необхідністю повної перебудови виробничих процесів та сервісів, щоб адаптуватися до нових реалій. Попри всі виклики, пов'язані з повномасштабним вторгненням в Україні, команда змогла оновити підходи до роботи для забезпечення сталого розвитку бренду.

In April 2022, the Belterno brand quickly resumed operations, demonstrating resilience and dedication to its values. During this period, the company faced the necessity of completely restructuring its production processes and services to adapt to new realities. Despite all the challenges associated with the full-scale invasion in Ukraine, the team managed to update their work approaches to ensure the sustainable development of the brand.



З вересня 2024 року бренд Belterno трансформується в нову ТМ ViyarStone. Ця трансформація є частиною стратегії компанії VIYAR щодо об'єднання всіх виробничих підрозділів під єдиним брендом VIYAR. Метою цього кроку є створення цілісної та зрозумілої екосистеми для наших партнерів і клієнтів. ViyarStone стане новим обличчям нашої компанії, відображаючи всі досягнення та досвід, накопичені за роки роботи з Belterno. І допоможе нам стати ще ближчими та зрозумілішими для наших клієнтів.

From September 2024, the Belterno brand will transform into the new trademark ViyarStone. This transformation is part of VIYAR's strategy to unify all production divisions under a single VIYAR brand. The goal of this step is to create a cohesive and clear ecosystem for our partners and customers. ViyarStone will become the new face of our company, reflecting all the achievements and experience accumulated over the years of working with Belterno. It will help us become even closer and more understandable to our clients.



Сьогодні ViyarStone продовжує знайомити український ринок з найкращими світовими брендами штучного каменю та HPL, розвиваючи культуру роботи з цими матеріалами у меблевій сфері. Ми підтримуємо сучасні тренди у дизайні меблів та інтер'єрів, допомагаючи партнерам реалізовувати інноваційні ідеї. ViyarStone дотримується філософських принципів довіри, чесності, результативності, командної роботи та турботи про людей. Ми продовжуємо інвестувати у розвиток, процеси та взаємовигідну співпрацю, створюючи довгострокові партнерства та забезпечуючи високу якість продукції.

Today, ViyarStone continues to introduce market to the best global brands of artificial stone and HPL, developing the culture of working with these materials in the furniture industry. We support modern trends in furniture and interior design, helping our partners implement innovative ideas. ViyarStone adheres to the philosophical principles of trust, honesty, efficiency, teamwork, and care for people. We continue to invest in development, processes, and mutually beneficial cooperation, creating long-term partnerships and ensuring high product quality.

ВИРОБНИЦТВО PRODUCTION

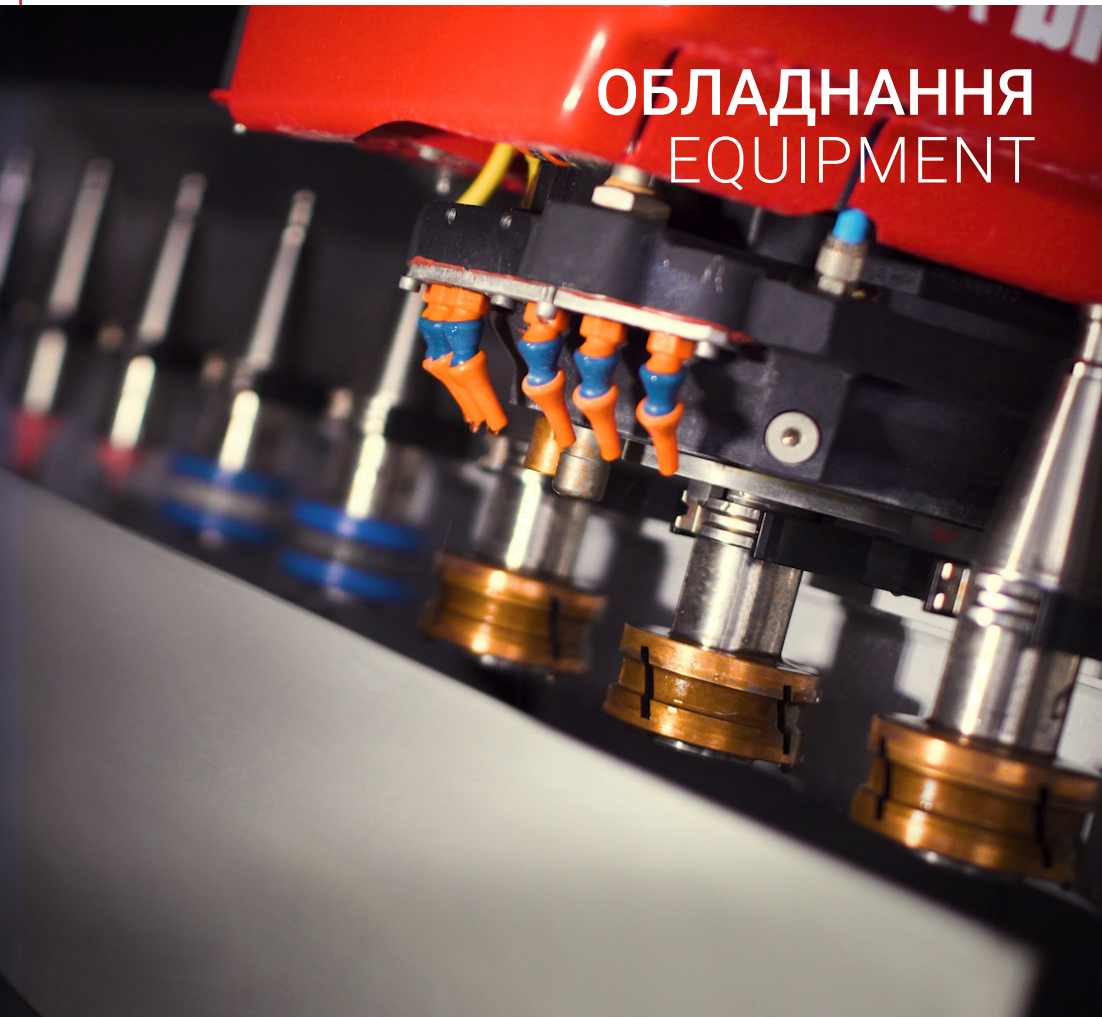

ОБЛАДНАННЯ EQUIPMENT

При виробництві продукції ViyarStone використовуються інноваційні технології та обладнання Breton S.p.A. Обробні центри Breton відрізняються надійністю, інноваційністю та високими виробничими характеристиками. Це дозволяє виконувати замовлення оперативно і з бездоганною точністю.

In the production of ViyarStone products, innovative technologies and equipment from Breton S.p.A. are used. Breton machining centers are distinguished by their reliability, innovation, and high production characteristics. This allows orders to be fulfilled promptly and with impeccable precision.



ЛОКАЦІЯ LOCATION

Виробництво ViyarStone розташоване у Василькові. Площа виробничих приміщень становить 2000 м². Чітко продумані етапи та технології виробництва, автоматизовані лінії та професіоналізм – ось основи нашої роботи. Над виконанням замовлень працюють досвідчені майстри, які постійно підвищують свій професійний рівень і контролюють якість продукції на кожному етапі.

The ViyarStone production facility is located in Vasylkiv. The area of production premises is 2000 m². Clearly planned stages and production technologies, automated lines, and professionalism are the foundations of our work. Experienced craftsmen, who continuously improve their professional skills and control the quality of products at each stage, work on fulfilling the orders.

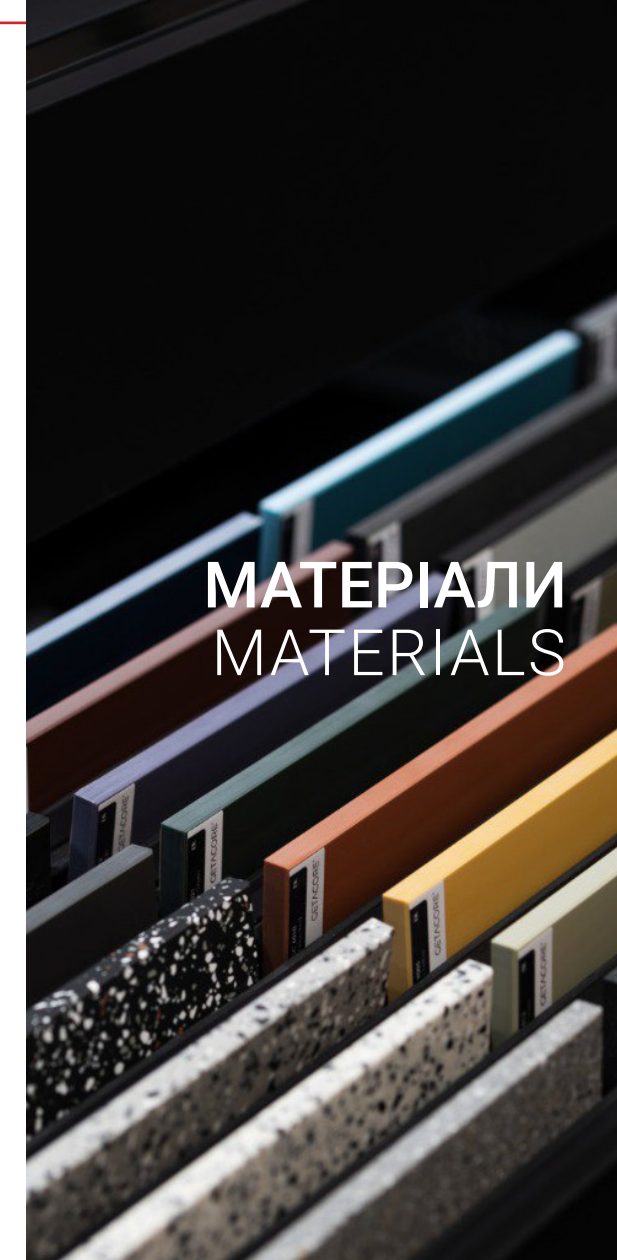

МАТЕРІАЛИ MATERIALS



Ретельний відбір сировини для виробництва – основа якісного готового виробу, який прослужить вам роками й буде відповідати всім потребам. Тому ми зупинилися на світових виробниках – іспанських, італійських, австрійських, німецьких та інших визнаних брендах. Їхні товари вибирають у всьому світі. Тому вибираємо і ми.

Careful selection of raw materials for production is the foundation of a high-quality finished product that will serve you for years and meet all your needs. Therefore, we settled on global manufacturers – Spanish, Italian, Austrian, German and other recognized brands. Their products are chosen all over the world. That's why we also choose.

ПЕРЕВАГИ СПІВПРАЦІ

ADVANTAGES OF COOPERATION

1 НАЙКРАЦІ МАТЕРІАЛИ TOP MATERIALS

ViyarStone працює з найкращими. Кожен із матеріалів представлений топовими брендами. Основою для вибору партнерів є якість, інноваційність і асортиментність продукції.

ViyarStone works with the best. Each of the materials is represented by top brands. The basis for choosing partners is the quality, innovation, and product range.

2 ІДЕЇ БЕЗ ОБМЕЖЕНЬ IDEAS WITHOUT LIMITS

Ми не знаємо меж! Досвід роботи з різними матеріалами допомагає підібрати ідеальне рішення для вашого виробу, оцінивши всі їхні переваги й особливості.

We know no boundaries! Our experience working with various materials helps us find the perfect solution for your product, evaluating all their advantages and features.

3 ТЕХНОЛОГІЧНІСТЬ TECHNOLOGY

ViyarStone – це не тільки якісні матеріали, але й найкраще обладнання та технології. Спеціальний вимірювальний прилад Proliner забезпечить точність замірів на об'єкті, а італійське устаткування Breton – точність виготовлення. Після чого наші майстри доведуть виріб до ідеалу.

ViyarStone is not only about high-quality materials but also the best equipment and technologies. The special Proliner measuring device will ensure the accuracy of measurements on the object, while the Italian Breton equipment guarantees manufacturing accuracy. After that, our craftsmen will bring the product to perfection.

4 ІНДИВІДУАЛЬНИЙ ПІДХІД INDIVIDUAL APPROACH

Ми готові реалізувати найскладніші та найкреативніші ідеї! Ви завжди можете обговорити свої побажання з менеджерами, і разом ми знайдемо рішення.

We are ready to implement the most complex and creative ideas! You can always discuss your wishes with our managers, and together we will find a solution.

5 В ПОШУКАХ НОВИНОК IN SEARCH OF INNOVATIONS

Ми завжди шукаємо нові матеріали та технології й відкриті до експериментів. Якщо у вас є нестандартні та цікаві проекти, неодмінно звертайтеся. Будемо креативити разом!

We are always looking for new materials and technologies and are open to experiments. If you have non-standard and interesting projects, please contact us. Let's be creative together!

6 ГАРАНТІЯ WARRANTY

Ми здійснюємо гарантійне обслуговування виробів від 10 до 30 років, в залежності від матеріалу виробу, із моменту монтажу. Замовляючи стільниці, мийки та інші вироби ViyarStone, ви вибираєте надійність.

We provide a 30-year warranty service for our products from the moment of installation. You are choosing reliability by ordering countertops, sinks, and other ViyarStone products.







Один із найміцніших меблевих і оздоблювальних матеріалів, створений для довговічності та краси.

Основний мінеральний склад цього матеріалу – суміш вогнетривкої білої глини, піску і польового шпату. Однак кожен виробник має свою унікальну формулу, що додає матеріалу індивідуальні характеристики та вигляд. Завдяки цьому ми зустрічаємо різні назви, як-от MDI Inalco чи Sintered stone Neolith, що відображають унікальні відмінності в складі та технології виробництва.

Сучасна технологія виробництва забезпечує матеріалу непористу структуру, що надає йому виняткових експлуатаційних властивостей. При цьому матеріал зберігає певну еластичність, що робить його стійким до тріщин і деформацій під час монтажу та експлуатації. Це дозволяє використовувати його у будь-яких виробках – від меблевих компонентів до облицювання інтер'єрів та фасадів будівель.

- Водонепроникність
- Зносостійкість
- Термостійкість
- Стійкість до ультрафіолетового випромінювання
- Безпека і гігієнічність
- Стійкість до забруднення, барвників

One of the most durable furniture and finishing materials, created for longevity and beauty.

The primary mineral composition of this material is a blend of refractory white clay, sand, and feldspar. However, each manufacturer has a unique formula, giving the material individual characteristics and appearance. This is why we encounter different names, such as MDI Inalco or Sintered stone Neolith, reflecting unique composition and production technology differences.

Modern production technology ensures a non-porous structure, giving the material exceptional performance characteristics. At the same time, the material retains a certain flexibility, making it resistant to cracking and deformation during installation and use. This versatility allows it to be used in any application – from furniture components to interior and exterior cladding.

- Water resistance
- Wear resistance
- Heat resistance
- UV resistance
- Safety and hygiene
- Resistance to dirt and dyes

МИЙКА CSS01 НИЖНЬОГО МОНТАЖУ

SINK CSS01 BOTTOM MOUNTING



Матеріал | Material
Neolith Himalaya
Crystal Ultrasoft

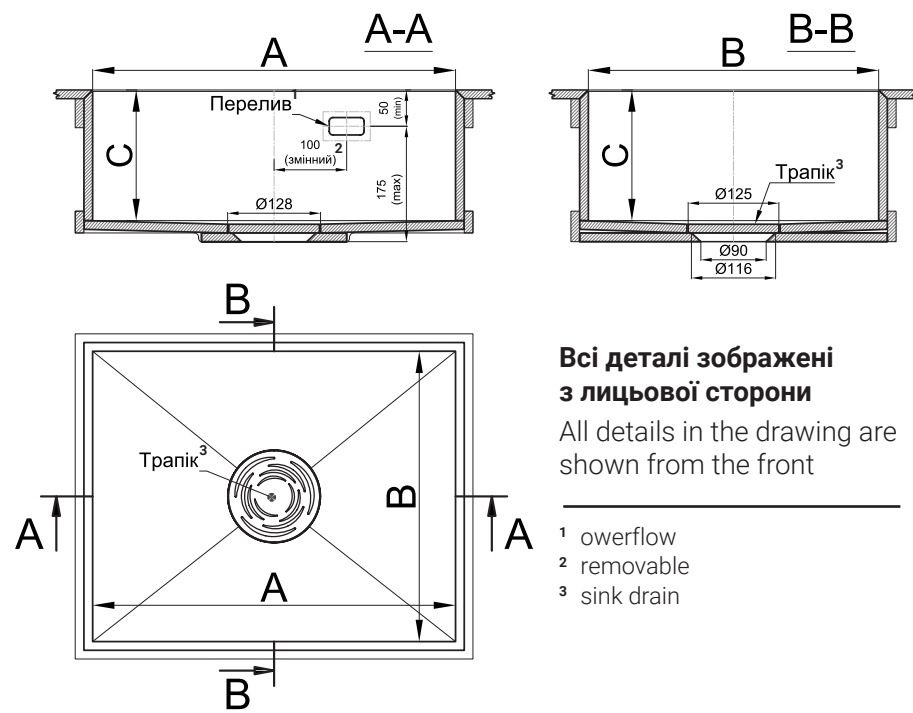

ЗМІННІ РОЗМІРИ (ММ)

VARIABLE DIMENSIONS (MM)

A	B	C
300-700	300-450	100-250

* Розміри, вказані на кресленні цифрами, незмінні!
The dimensions on the drawing indicated by numbers are unchanged!

МИЙКА CSS02 НИЖНЬОГО МОНТАЖУ

SINK CSS02 BOTTOM MOUNTING



Матеріал | Material
Neolith Layla Slate

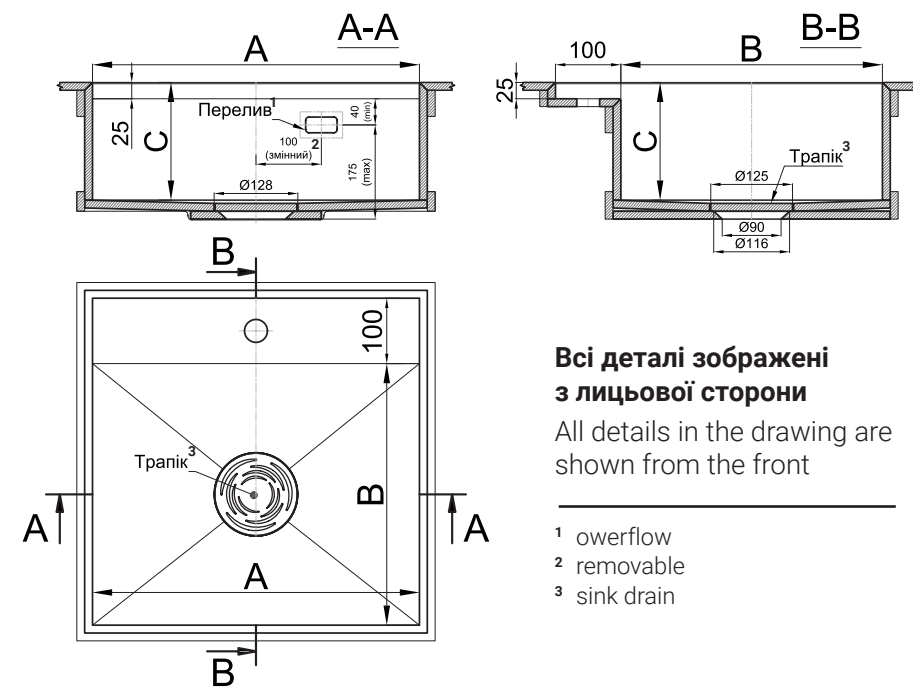

ЗМІННІ РОЗМІРИ (ММ)

VARIABLE DIMENSIONS (MM)

A	B	C
450-700	350-400	100-250

* Розміри, вказані на кресленні цифрами, незмінні!
The dimensions on the drawing indicated by numbers are unchanged!

* За замовчуванням до виробу в комплект не входить фурнітура

By default, the product is not completed with accessories

* За замовчуванням до виробу в комплект не входить фурнітура

By default, the product is not completed with accessories

МИЙКА CSS03 НИЖЬОГО МОНТАЖУ

SINK CSS03 BOTTOM MOUNTING



Матеріал | Material
Inalco Brazza Crema

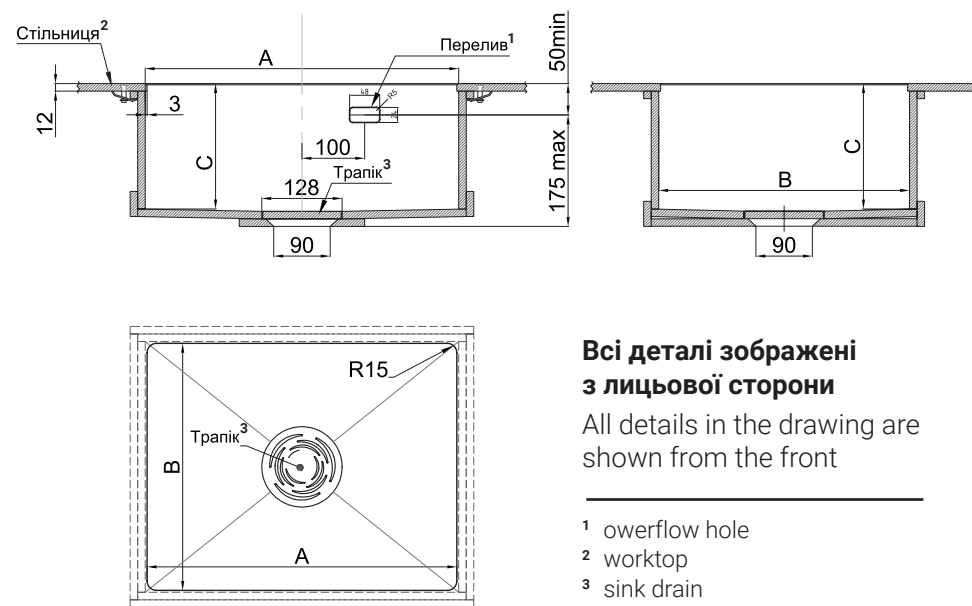

Всі деталі зображені з лицьової сторони
All details in the drawing are shown from the front

- ¹ overflow hole
- ² worktop
- ³ sink drain

ЗМІННІ РОЗМІРИ (ММ)

VARIABLE DIMENSIONS (MM)

A	B	C
300-700	300-450	100-250

*** Розміри, вказані на кресленні цифрами, незмінні!**
The dimensions on the drawing indicated by numbers are unchanged!

МИЙКА CSS04 НИЖЬОГО МОНТАЖУ

SINK CSS04 BOTTOM MOUNTING

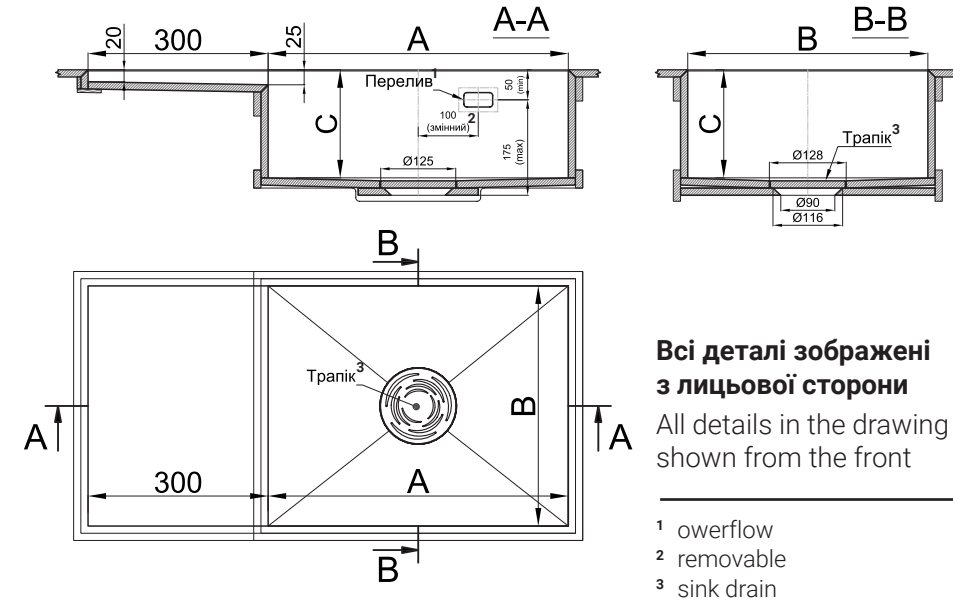

Всі деталі зображені з лицьової сторони
All details in the drawing are shown from the front

- ¹ overflow
- ² removable
- ³ sink drain

ЗМІННІ РОЗМІРИ (ММ)

VARIABLE DIMENSIONS (MM)

A	B	C
300-700	300-450	100-250

*** Розміри, вказані на кресленні цифрами, незмінні!**
The dimensions on the drawing indicated by numbers are unchanged!



Матеріал | Material
Neolith Mont Blanc Silk

*** За замовчуванням до виробу в комплект не входить фурнітура**
By default, the product is not completed with accessories

*** За замовчуванням до виробу в комплект не входить фурнітура**
By default, the product is not completed with accessories

РАКОВИНА CWS01 НИЖНЬОГО МОНТАЖУ WASHBASIN CWS01 BOTTOM MOUNTING



Матеріал | Material
Inalco Touche Super
Blanc-Gris Natural

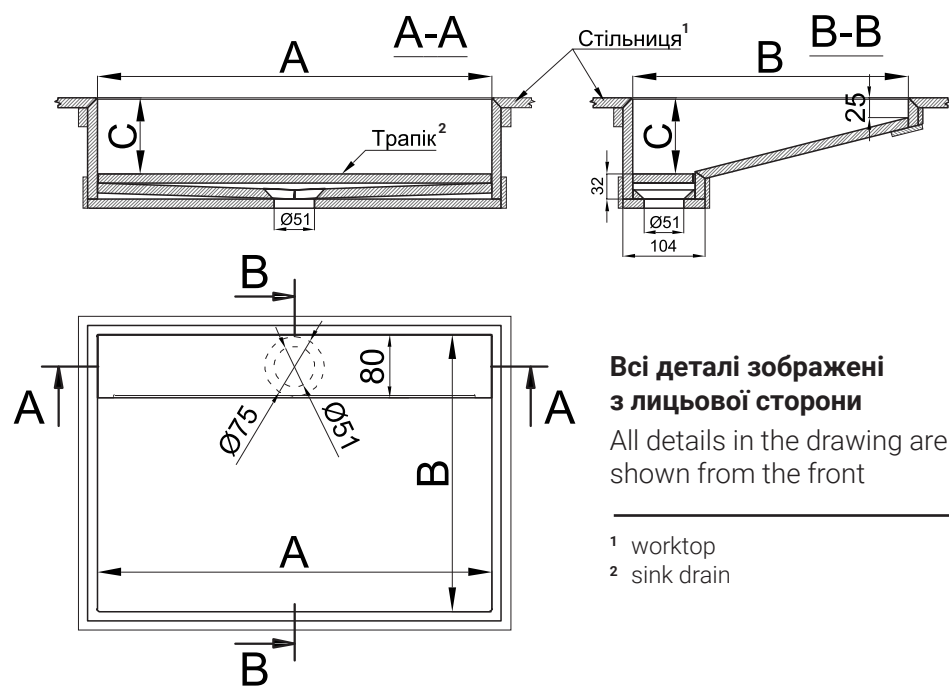

Всі деталі зображені з лицьової сторони
All details in the drawing are shown from the front

¹ worktop
² sink drain

ЗМІННІ РОЗМІРИ (ММ) VARIABLE DIMENSIONS (MM)

A	B	C
400-1200	300-600	100-220

* Розміри, вказані на кресленні цифрами, незмінні!
The dimensions on the drawing indicated by numbers are unchanged!

РАКОВИНА CWS02 НИЖНЬОГО МОНТАЖУ WASHBASIN CWS02 BOTTOM MOUNTING



Матеріал | Material
Inalco Brazza Crema

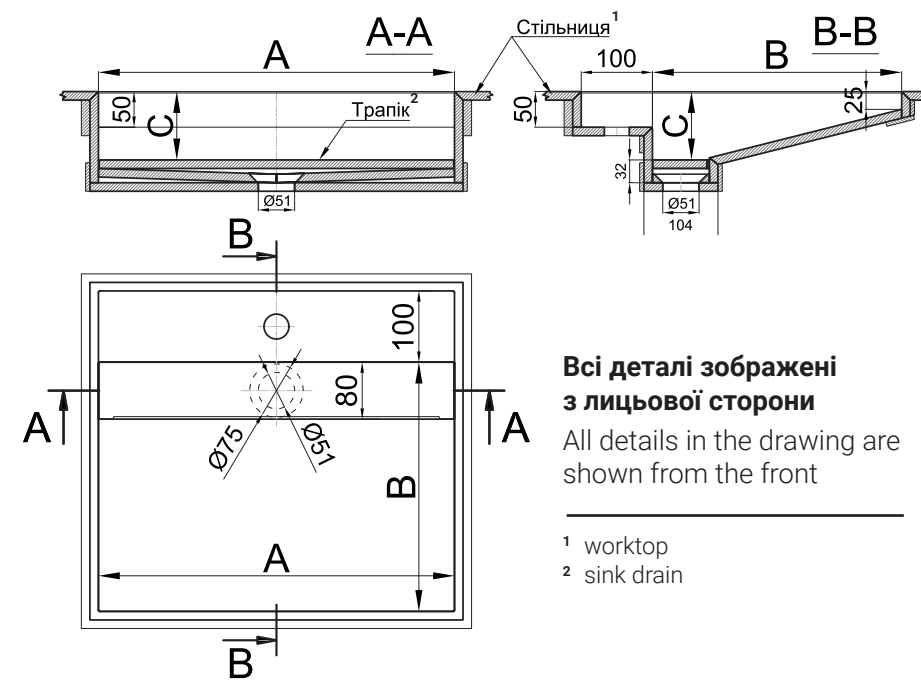

Всі деталі зображені з лицьової сторони
All details in the drawing are shown from the front

¹ worktop
² sink drain

ЗМІННІ РОЗМІРИ (ММ) VARIABLE DIMENSIONS (MM)

A	B	C
400-1200	300-600	100-220

* Розміри, вказані на кресленні цифрами, незмінні!
The dimensions on the drawing indicated by numbers are unchanged!

* За замовчуванням до виробу в комплект не входить фурнітура
By default, the product is not completed with accessories

* За замовчуванням до виробу в комплект не входить фурнітура
By default, the product is not completed with accessories

РАКОВИНА CWS03 ВЕРХНЬОГО МОНТАЖУ WASHBASIN CWS03 UPPER MOUNTING



Матеріал | Material
Neolith Layla Slate

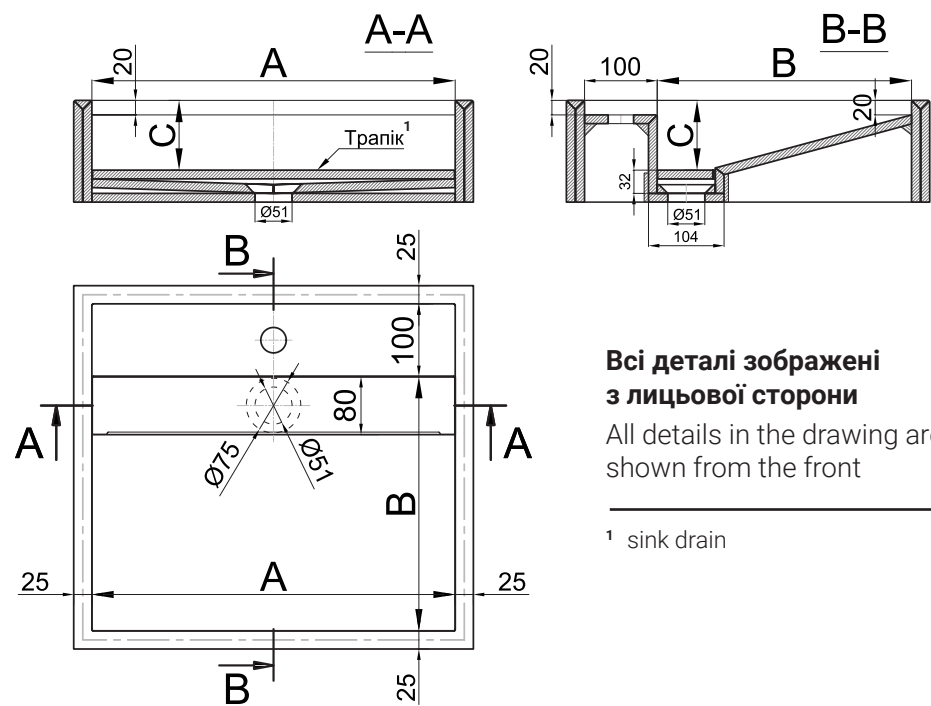

ЗМІННІ РОЗМІРИ (ММ) VARIABLE DIMENSIONS (MM)

A	B	C
400-1200	300-600	100-220

* Розміри, вказані на кресленні цифрами, незмінні!
The dimensions on the drawing indicated by numbers are unchanged!

* За замовчуванням до виробу в комплект не входить фурнітура
By default, the product is not completed with accessories



РАКОВИНА CWS04 НИЖНЬОГО МОНТАЖУ WASHBASIN CWS04 BOTTOM MOUNTING



Матеріал | Material
Inalco Brazza Crema

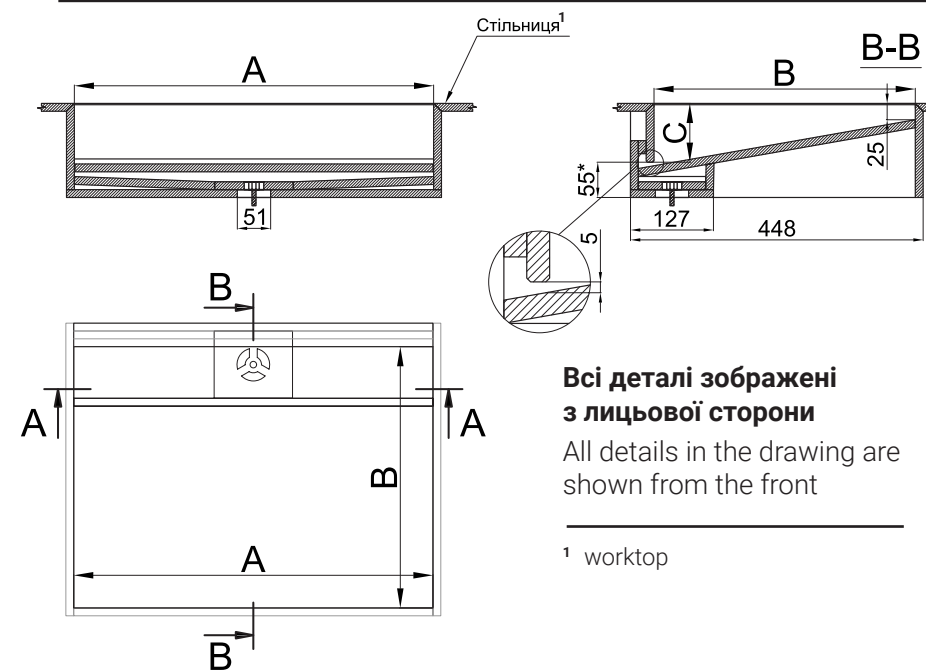

ЗМІННІ РОЗМІРИ (ММ) VARIABLE DIMENSIONS (MM)

A	B	C
400-1200	300-600	100-220

* Розміри, вказані на кресленні цифрами, незмінні!
The dimensions on the drawing indicated by numbers are unchanged!

* За замовчуванням до виробу в комплект не входить фурнітура
By default, the product is not completed with accessories

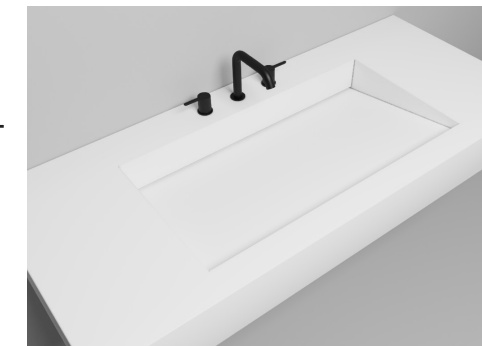

РАКОВИНА CWS05 ПІДЛОГОВОГО ТИПУ FLOOR-STANDING WASHBASIN CWS05



*** За замовчуванням до виробу в комплект не входить фурнітура**

By default, the product is not completed with accessories

Всі деталі зображені з лицьової сторони
All details in the drawing are shown from the front

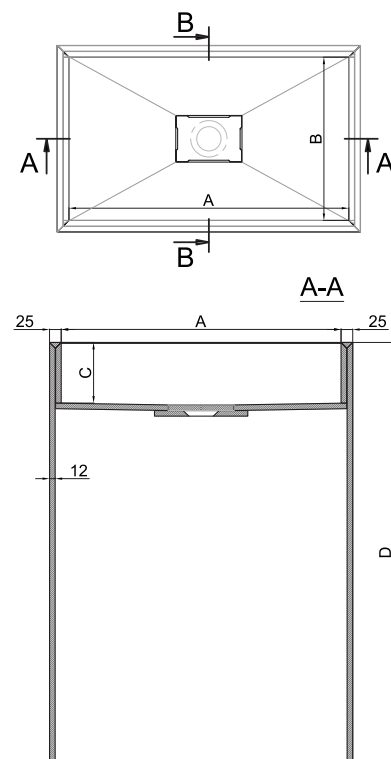
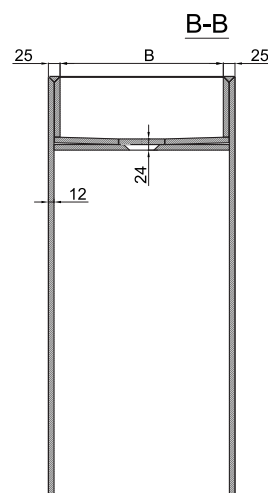

ЗМІННІ РОЗМІРИ (ММ) VARIABLE DIMENSIONS (MM)

A	B	C	D
400-700	300-600	100-220	800-900

*** Розміри, вказані на кресленні цифрами, незмінні!**
The dimensions on the drawing indicated by numbers are unchanged!

Цей композит складається на 95% з натурального кварцу, з додаванням поліефірних смол і кольорових пігментів. У процесі виробництва кварцова крихта розподіляється вручну, завдяки чому кожен лист набуває унікального візерунка. Матеріал поєднує всі переваги натурального каменю: збереження текстури на торцях, насичені, природні відтінки, а також автентичну імітацію кольорів натурального каменю. Завдяки високій щільності цей матеріал є практичним у догляді, стійким до повсякденних забруднень і легким у підтриманні чистоти.

- Висока зносостійкість
- Гігієнічність
- Простий догляд
- Тривалий термін експлуатації

A composite material that combines natural beauty with modern technology.

This composite is 95% natural quartz, with the addition of polyester resins and color pigments. During production, the quartz granules are distributed manually, giving each sheet a unique pattern. The material offers all the advantages of natural stone: preserved texture on the edges, rich, natural shades, and an authentic imitation of natural stone colors. Thanks to its high density, this material is practical for maintenance, resistant to everyday stains, and easy to keep clean.

- High wear resistance
- Hygienic properties
- Easy care
- Long service life

МИЙКА QSS01 НИЖНЬОГО МОНТАЖУ SINK QSS01 BOTTOM MOUNTING



КВАРЦИТ | QUARTZ AGLOMERATE

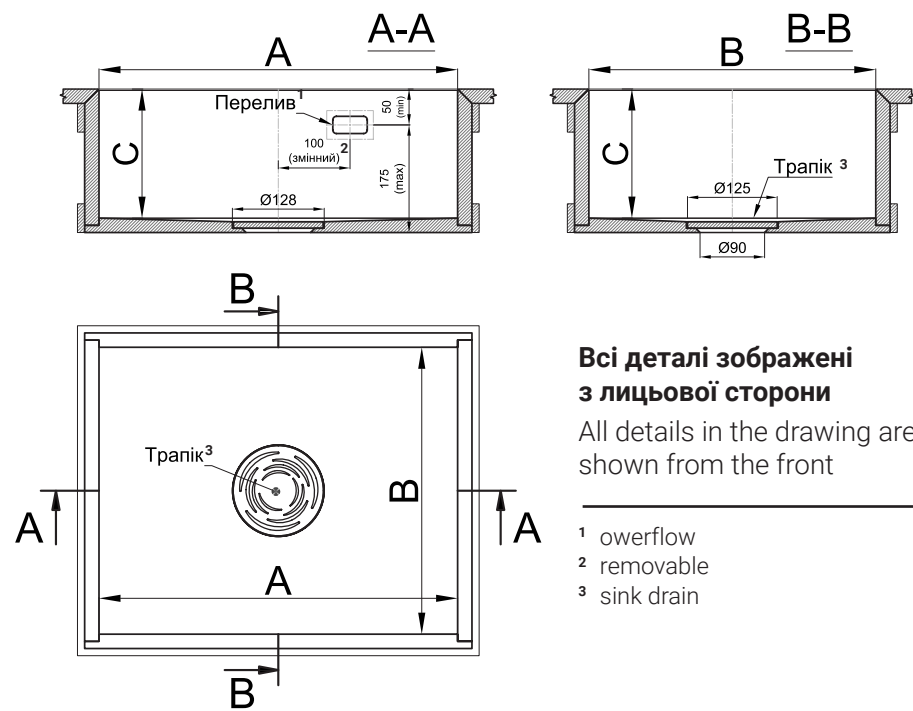

ЗМІННІ РОЗМІРИ (ММ)
VARIABLE DIMENSIONS (MM)

A	B	C
300-700	300-450	100-250

*** Розміри, вказані на кресленні цифрами, незмінні!**
The dimensions on the drawing indicated by numbers are unchanged!

*** За замовчуванням до виробу в комплект не входить фурнітура**
By default, the product is not completed with accessories



МИЙКА QSS02 НИЖНЬОГО МОНТАЖУ SINK QSS02 BOTTOM MOUNTING



КВАРЦИТ | QUARTZ AGLOMERATE

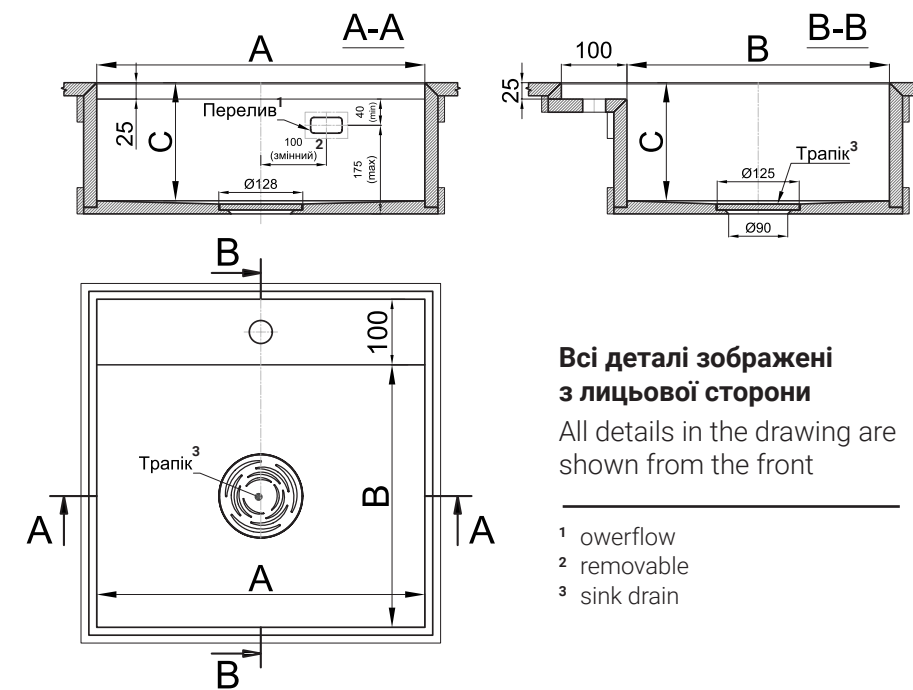

ЗМІННІ РОЗМІРИ (ММ)
VARIABLE DIMENSIONS (MM)

A	B	C
450-700	350-400	100-250

*** Розміри, вказані на кресленні цифрами, незмінні!**
The dimensions on the drawing indicated by numbers are unchanged!

*** За замовчуванням до виробу в комплект не входить фурнітура**
By default, the product is not completed with accessories



МИЙКА QSS03 НИЖЬОГО МОНТАЖУ SINK QSS03 BOTTOM MOUNTING



КВАРЦИТ | QUARTZ AGLOMERATE

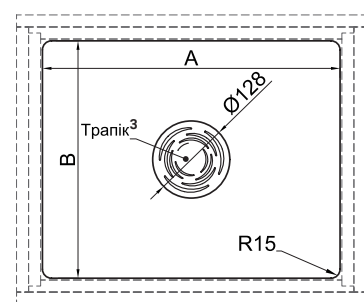
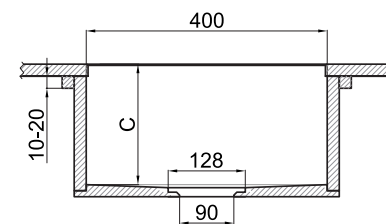
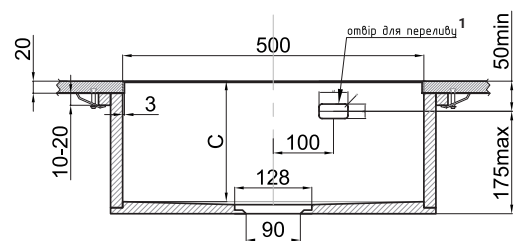

Всі деталі зображені з лицьової сторони
All details in the drawing are shown from the front

¹ overflow hole

ЗМІННІ РОЗМІРИ (ММ) VARIABLE DIMENSIONS (MM)

A	B	C
300-700	300-450	100-250

*** Розміри, вказані на кресленні цифрами, незмінні!**
The dimensions on the drawing indicated by numbers are unchanged!



*** За замовчуванням до виробу в комплект не входить фурнітура**
By default, the product is not completed with accessories

МИЙКА QSS04 НИЖЬОГО МОНТАЖУ SINK QSS04 BOTTOM MOUNTING



КВАРЦИТ | QUARTZ AGLOMERATE

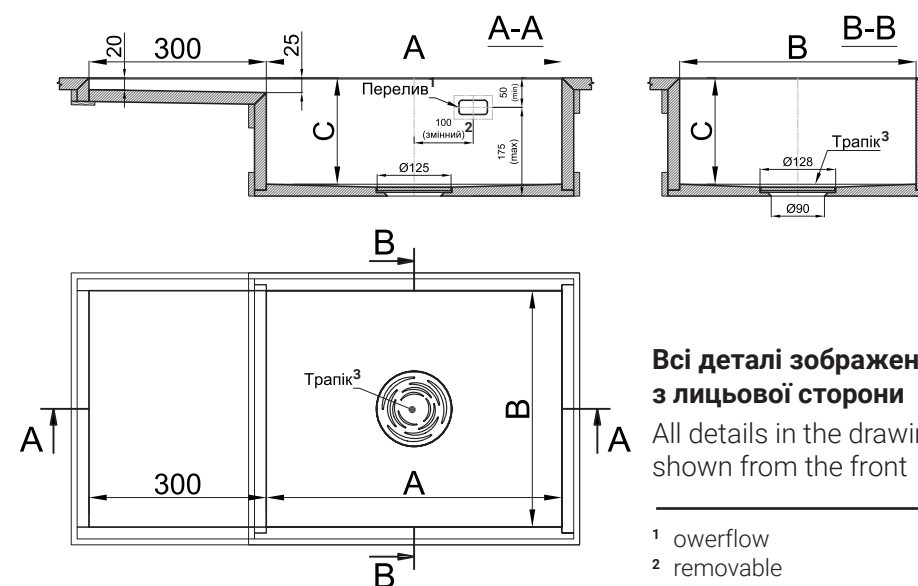

Всі деталі зображені з лицьової сторони
All details in the drawing are shown from the front

¹ overflow
² removable
³ sink drain

ЗМІННІ РОЗМІРИ (ММ) VARIABLE DIMENSIONS (MM)

A	B	C
300-700	300-450	100-250

*** Розміри, вказані на кресленні цифрами, незмінні!**
The dimensions on the drawing indicated by numbers are unchanged!

*** За замовчуванням до виробу в комплект не входить фурнітура**
By default, the product is not completed with accessories



РАКОВИНА QWS01 НИЖНЬОГО МОНТАЖУ WASHBASIN QWS01 BOTTOM MOUNTING



КВАРЦИТ | QUARTZ AGLOMERATE

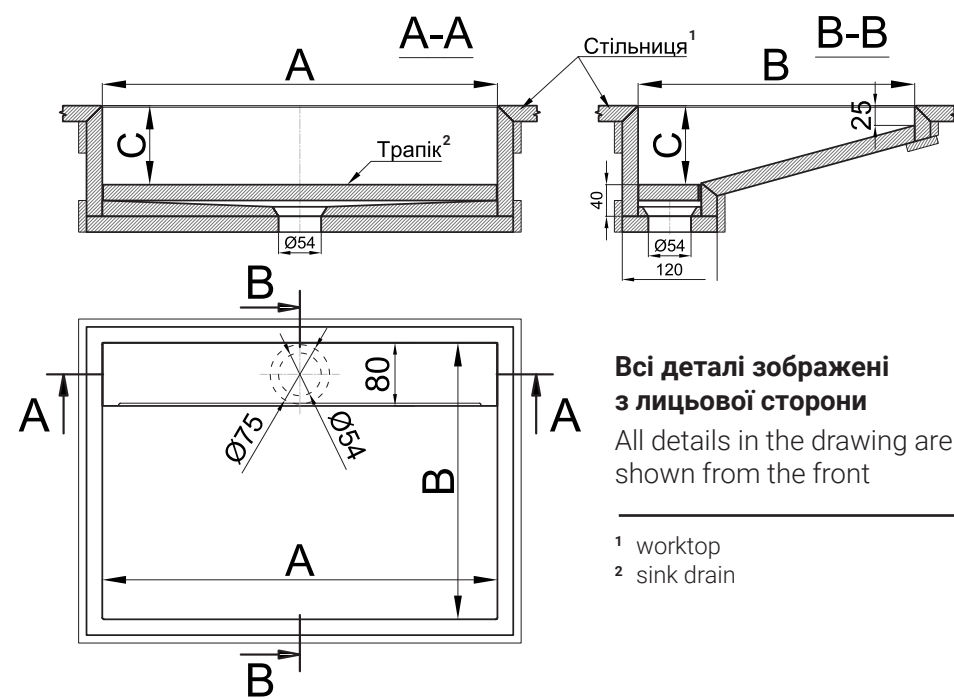

ЗМІННІ РОЗМІРИ (ММ) VARIABLE DIMENSIONS (MM)

A	B	C
400-1200	300-600	100-220

*** Розміри, вказані на кресленні цифрами, незмінні!**
The dimensions on the drawing indicated by numbers are unchanged!

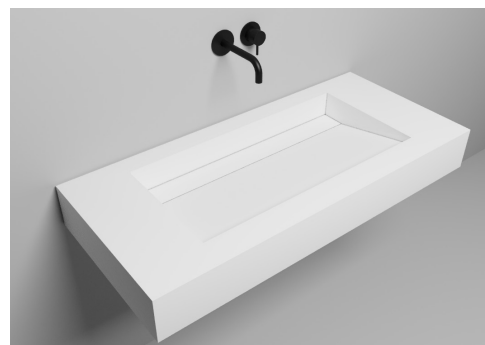

*** За замовчуванням до виробу в комплект не входить фурнітура**
By default, the product is not completed with accessories

РАКОВИНА QWS02 НИЖНЬОГО МОНТАЖУ WASHBASIN QWS02 BOTTOM MOUNTING



КВАРЦИТ | QUARTZ AGLOMERATE

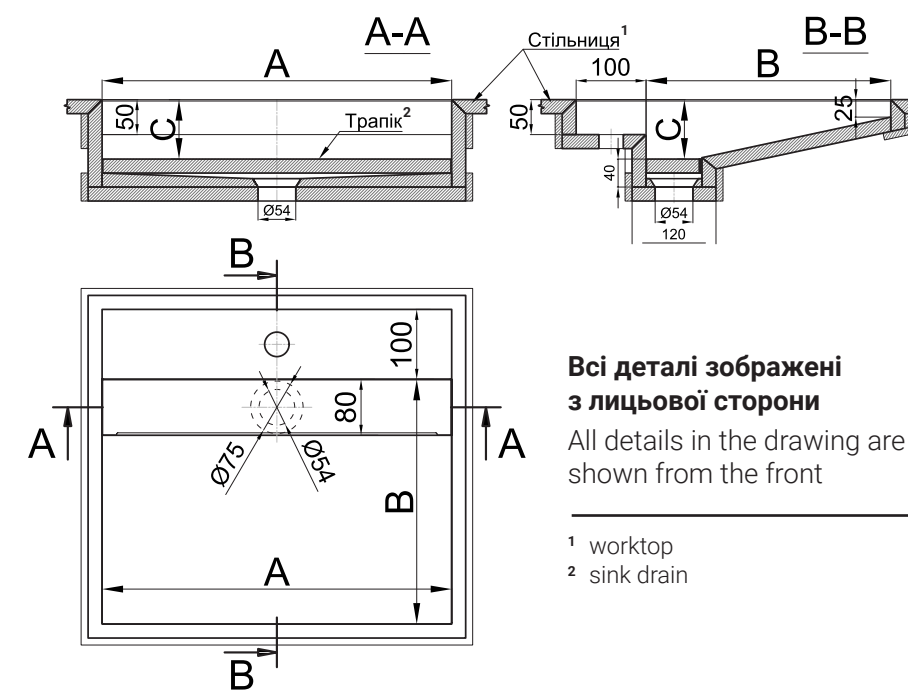

ЗМІННІ РОЗМІРИ (ММ) VARIABLE DIMENSIONS (MM)

A	B	C
400-1200	300-600	100-220

*** Розміри, вказані на кресленні цифрами, незмінні!**
The dimensions on the drawing indicated by numbers are unchanged!

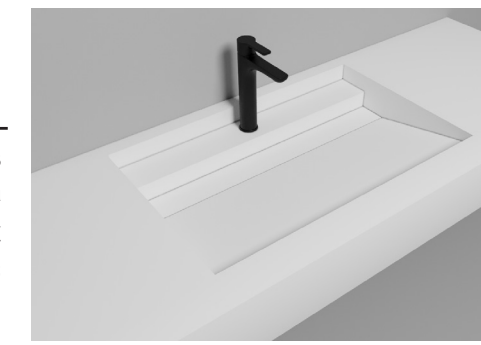

*** За замовчуванням до виробу в комплект не входить фурнітура**
By default, the product is not completed with accessories

РАКОВИНА QWS03 ВЕРХНЬОГО МОНТАЖУ WASHBASIN QWS03 UPPER MOUNTING



Матеріал | Material
Avant Calacatta
Mont Saint-Michel

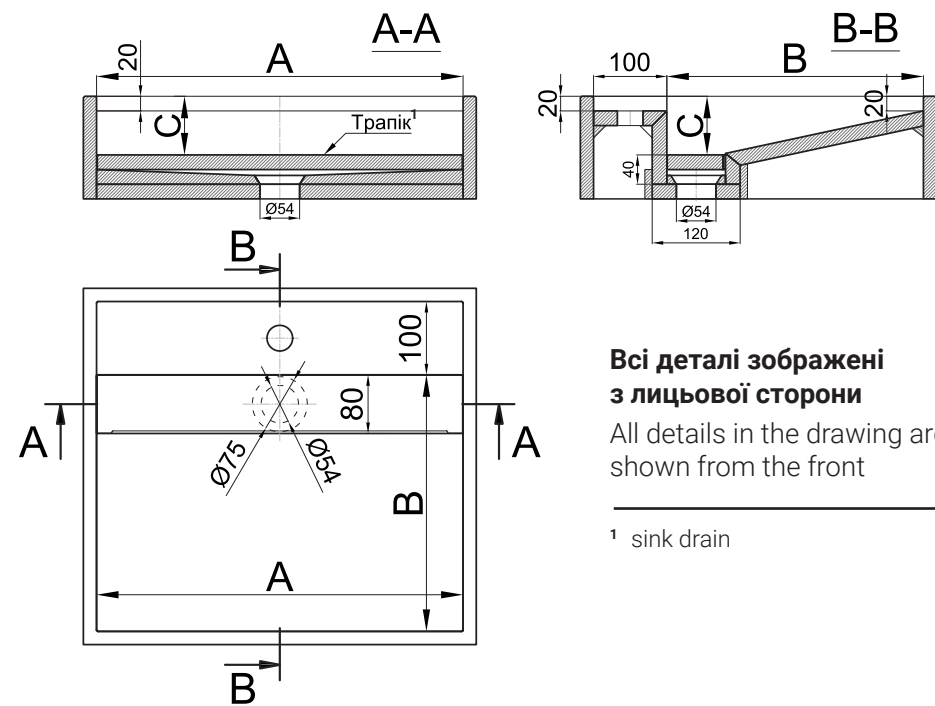

Всі деталі зображені з лицьової сторони
All details in the drawing are shown from the front

¹ sink drain

ЗМІННІ РОЗМІРИ (ММ) VARIABLE DIMENSIONS (MM)

A	B	C
400-1200	300-600	100-220

* Розміри, вказані на кресленні цифрами, незмінні!
The dimensions on the drawing indicated by numbers are unchanged!

РАКОВИНА QWS04 НИЖНЬОГО МОНТАЖУ WASHBASIN QWS04 BOTTOM MOUNTING



Матеріал | Material
Avant Grenoble

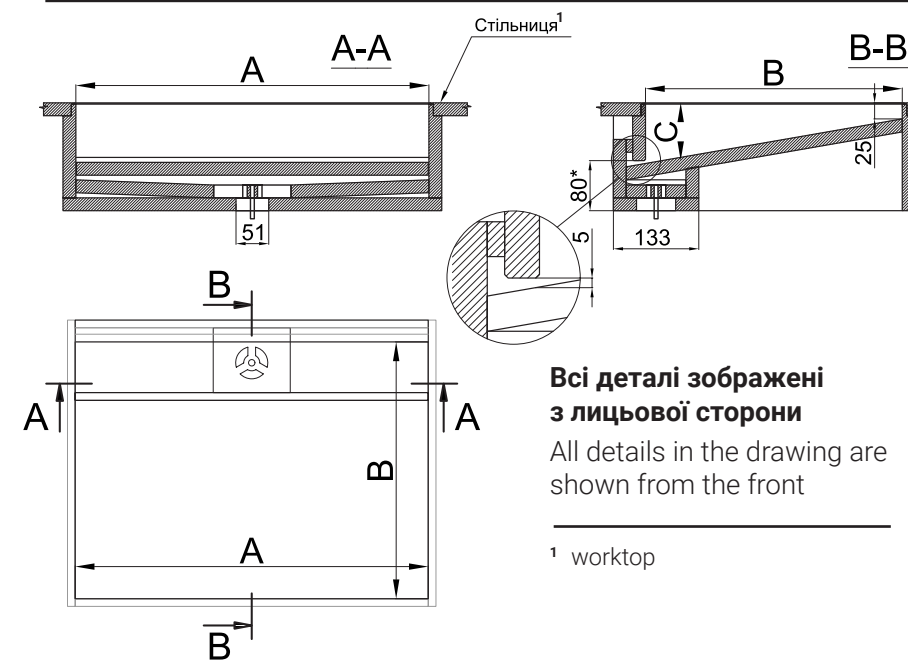

Всі деталі зображені з лицьової сторони
All details in the drawing are shown from the front

¹ worktop

ЗМІННІ РОЗМІРИ (ММ) VARIABLE DIMENSIONS (MM)

A	B	C
400-1200	300-600	100-220

* Розміри, вказані на кресленні цифрами, незмінні!
The dimensions on the drawing indicated by numbers are unchanged!

* За замовчуванням до виробу в комплект не входить фурнітура
By default, the product is not completed with accessories

* За замовчуванням до виробу в комплект не входить фурнітура
By default, the product is not completed with accessories

РАКОВИНА QWS05 ПІДЛОГОВОГО ТИПУ FLOOR-STANDING WASHBASIN QWS05



Material / Material
Avant Calacatta
Normandie



*** За замовчуванням до виробу в комплект не входить фурнітура**

By default, the product is not completed with accessories

Всі деталі зображені з лицьової сторони
All details in the drawing are shown from the front

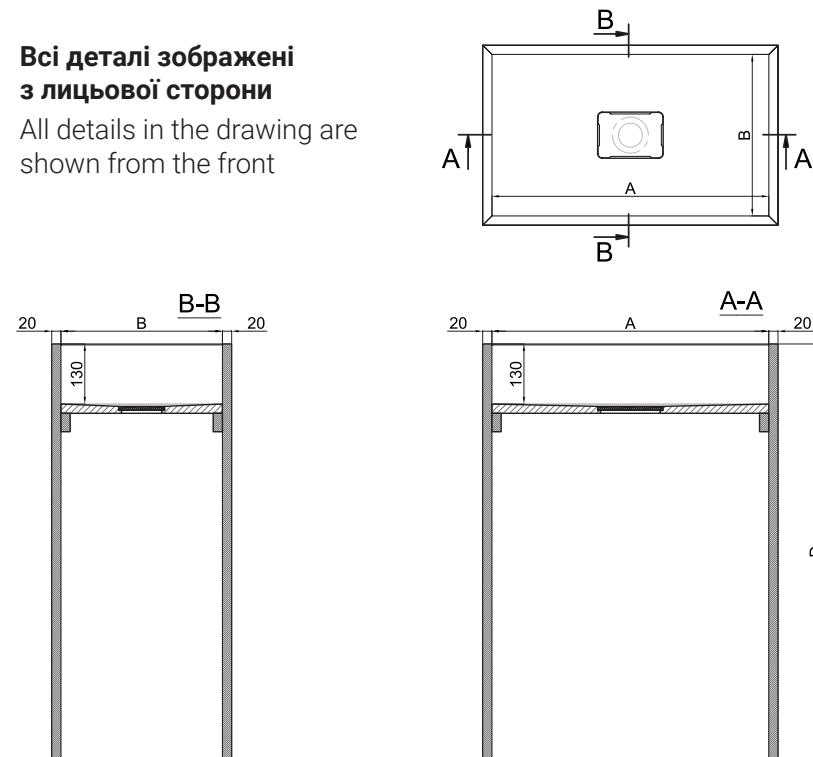

ЗМІННІ РОЗМІРИ (ММ) VARIABLE DIMENSIONS (MM)

A	B	C	D
400-700	300-600	100-220	800-900

*** Розміри, вказані на кресленні цифрами, незмінні!**
The dimensions on the drawing indicated by numbers are unchanged!

Надміцний матеріал, який відтворює текстуру і вигляд натурального каменю та перевершує його за характеристиками. Цей матеріал не втрачає своєї актуальності завдяки поєднанню сучасного дизайну, легкості в обслуговуванні та можливості створення індивідуальних рішень.

- Безшовність
- Можливість реставрації
- Гнучкість
- Практичність і довговічність
- Естетичність

Acrylic stone is an exceptional material that replicates the texture and appearance of natural stone and surpasses it in terms of characteristics. This material remains relevant due to its combination of modern design, ease of maintenance, and the ability to create customized solutions.

- Seamlessness
- Restoration capability
- Flexibility
- Practicality and durability
- Aesthetics

МИЙКА SS01 НИЖНЬОГО МОНТАЖУ SINK SS01 BOTTOM MOUNTING



АКРИЛОВИЙ КАМІНЬ | SOLID SURFACE

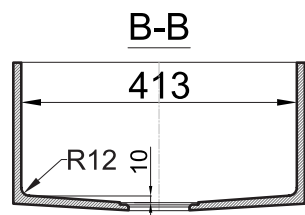
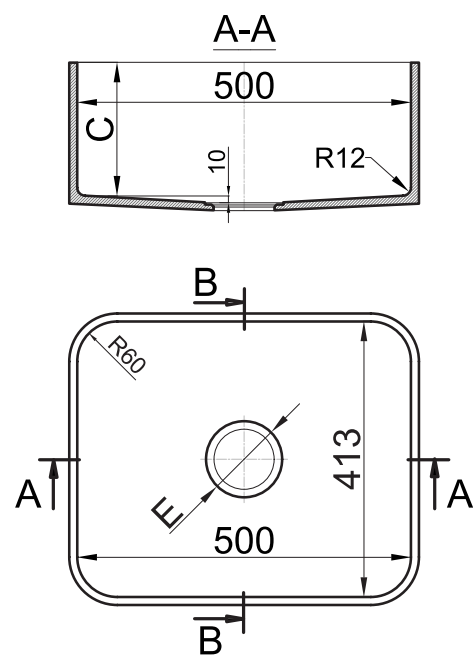

Всі деталі зображені з лицьової сторони
All details in the drawing are shown from the front

ЗМІННІ РОЗМІРИ (ММ) VARIABLE DIMENSIONS (MM)

C	E
70-250	ø62 або ø115

* Розміри, вказані на кресленні цифрами, незмінні!
The dimensions on the drawing indicated by numbers are unchanged!

* За замовчуванням до виробу в комплект не входить фурнітура
By default, the product is not completed with accessories



МИЙКА SS02 НИЖНЬОГО МОНТАЖУ SINK SS02 BOTTOM MOUNTING



АКРИЛОВИЙ КАМІНЬ | SOLID SURFACE

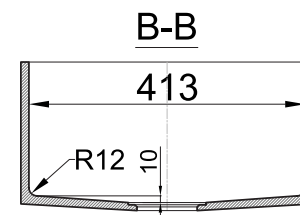
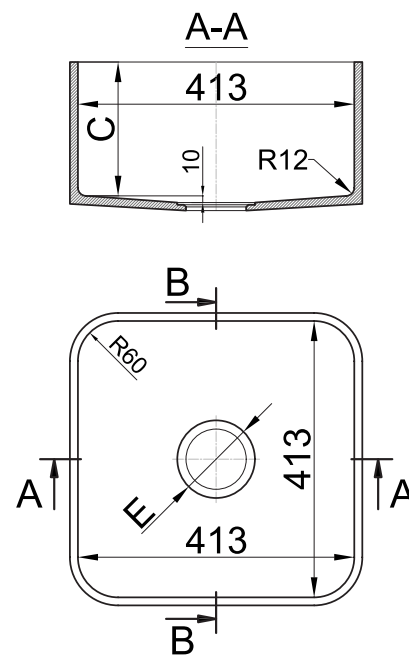

Всі деталі зображені з лицьової сторони
All details in the drawing are shown from the front

ЗМІННІ РОЗМІРИ (ММ) VARIABLE DIMENSIONS (MM)

C	E
70-250	ø62 або ø115

* Розміри, вказані на кресленні цифрами, незмінні!
The dimensions on the drawing indicated by numbers are unchanged!

* За замовчуванням до виробу в комплект не входить фурнітура
By default, the product is not completed with accessories



МИЙКА SS03 НИЖНЬОГО МОНТАЖУ

SINK SS03 BOTTOM MOUNTING



Матеріал | Material
Getacore GC 4410
Concrete Riva

АКРИЛОВИЙ КАМІНЬ | SOLID SURFACE

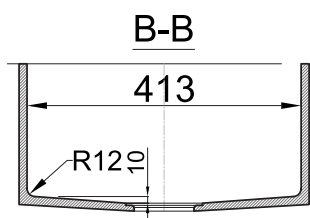
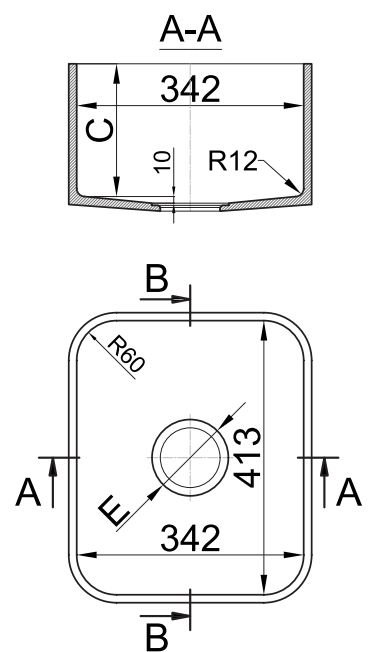

Всі деталі зображені з лицьової сторони
All details in the drawing are shown from the front

ЗМІННІ РОЗМІРИ (ММ)

VARIABLE DIMENSIONS (MM)

C	E
70-250	ø62 або ø115

*** Розміри, вказані на кресленні цифрами, незмінні!**
The dimensions on the drawing indicated by numbers are unchanged!

*** За замовчуванням до виробу в комплект не входить фурнітура**
By default, the product is not completed with accessories



МИЙКА SS04 НИЖНЬОГО МОНТАЖУ

SINK SS04 BOTTOM MOUNTING



Матеріал | Material
Getacore GC 1001
Vienna Black

АКРИЛОВИЙ КАМІНЬ | SOLID SURFACE

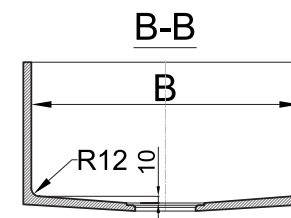
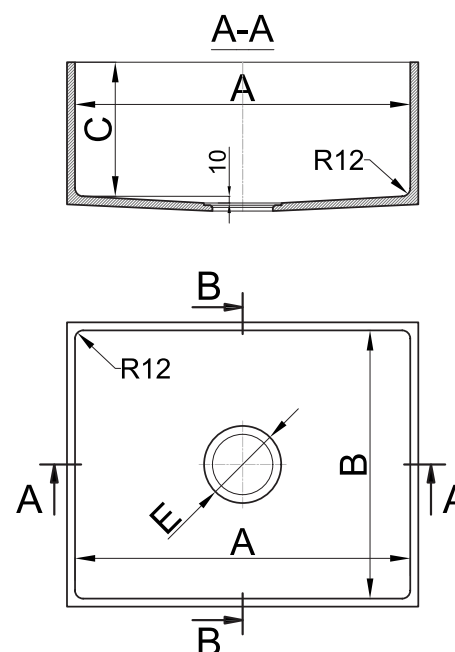

Всі деталі зображені з лицьової сторони
All details in the drawing are shown from the front

ЗМІННІ РОЗМІРИ (ММ)

VARIABLE DIMENSIONS (MM)

A	B	C	E
200-700	200-413	70-250	ø62 або ø115

*** Розміри, вказані на кресленні цифрами, незмінні!**
The dimensions on the drawing indicated by numbers are unchanged!

*** За замовчуванням до виробу в комплект не входить фурнітура**
By default, the product is not completed with accessories



МИЙКА SS05 НИЖНЬОГО МОНТАЖУ SINK SS05 BOTTOM MOUNTING



Матеріал | Material
Getacore GCT 244
Terrazzo Pebble

АКРИЛОВИЙ КАМІНЬ | SOLID SURFACE

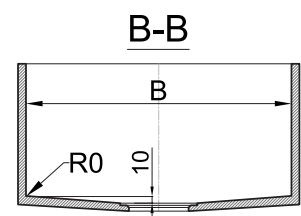
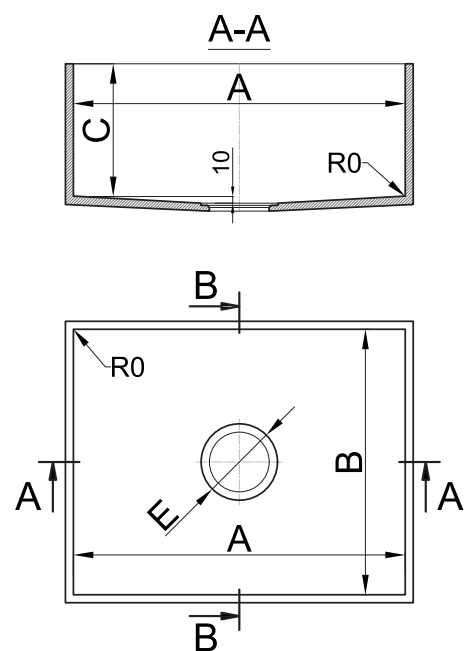

Всі деталі зображені
з лицьової сторони
All details in the drawing are
shown from the front

ЗМІННІ РОЗМІРИ (ММ) VARIABLE DIMENSIONS (MM)

A	B	C	E
200-700	200-413	70-250	ø62 або ø115

* Розміри, вказані на кресленні цифрами, незмінні!
The dimensions on the drawing indicated by
numbers are unchanged!

* За замовчуванням до виробу в
комплект не входить фурнітура
By default, the product is not
completed with accessories



МИЙКА SR06 НИЖНЬОГО МОНТАЖУ SINK SR06 BOTTOM MOUNTING



Матеріал | Material
Grandex Crevice
C-801 Arezzo

АКРИЛОВИЙ КАМІНЬ | SOLID SURFACE

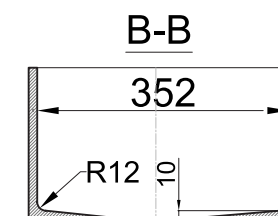
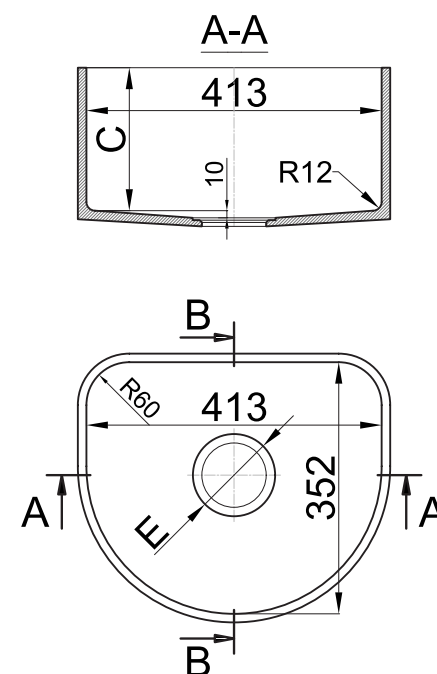

Всі деталі зображені
з лицьової сторони
All details in the drawing are
shown from the front

ЗМІННІ РОЗМІРИ (ММ) VARIABLE DIMENSIONS (MM)

C	E
70-250	ø62 або ø115

* Розміри, вказані на кресленні цифрами, незмінні!
The dimensions on the drawing indicated by
numbers are unchanged!

* За замовчуванням до виробу в
комплект не входить фурнітура
By default, the product is not
completed with accessories



МИЙКА SR07 НИЖНЬОГО МОНТАЖУ SINK SR07 BOTTOM MOUNTING



АКРИЛОВИЙ КАМІНЬ | SOLID SURFACE

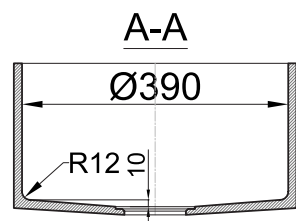
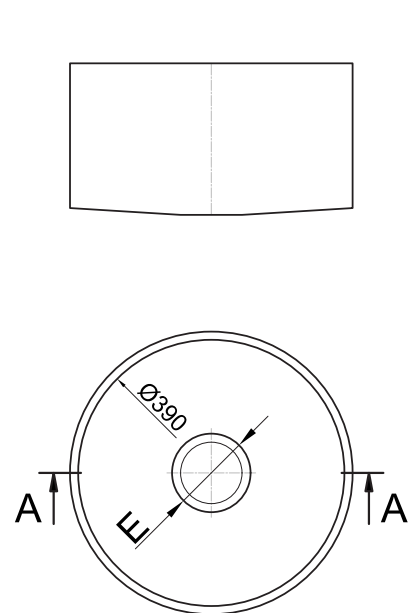

Всі деталі зображені з лицьової сторони
All details in the drawing are shown from the front

ЗМІННІ РОЗМІРИ (ММ) VARIABLE DIMENSIONS (MM)

C	E
70-250	ø62 або ø115

*** Розміри, вказані на кресленні цифрами, незмінні!**
The dimensions on the drawing indicated by numbers are unchanged!

*** За замовчуванням до виробу в комплект не входить фурнітура**
By default, the product is not completed with accessories



МИЙКА S008 НИЖНЬОГО МОНТАЖУ SINK S008 BOTTOM MOUNTING



АКРИЛОВИЙ КАМІНЬ | SOLID SURFACE

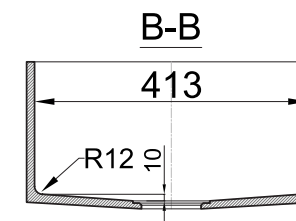
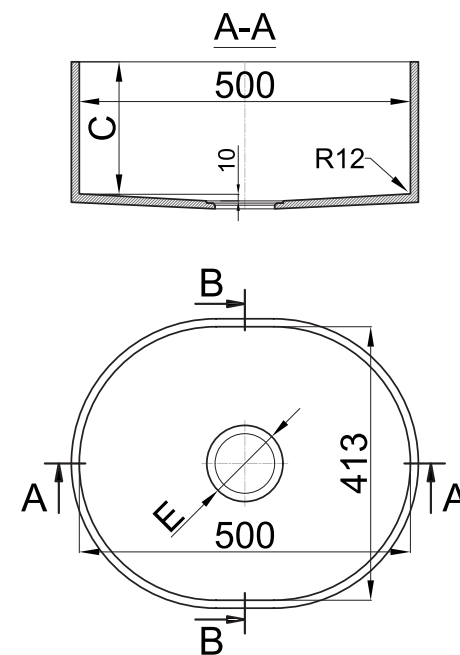

Всі деталі зображені з лицьової сторони
All details in the drawing are shown from the front

ЗМІННІ РОЗМІРИ (ММ) VARIABLE DIMENSIONS (MM)

C	E
70-250	ø62 або ø115

*** Розміри, вказані на кресленні цифрами, незмінні!**
The dimensions on the drawing indicated by numbers are unchanged!

*** За замовчуванням до виробу в комплект не входить фурнітура**
By default, the product is not completed with accessories



РАКОВИНА WS01 НИЖНЬОГО МОНТАЖУ WASHBASIN WS01 BOTTOM MOUNTING



Матеріал | Material
Grandex P-109
Light Grey

АКРИЛОВИЙ КАМІНЬ | SOLID SURFACE

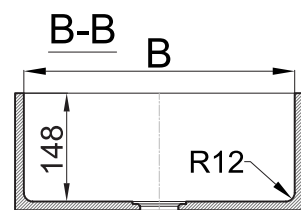
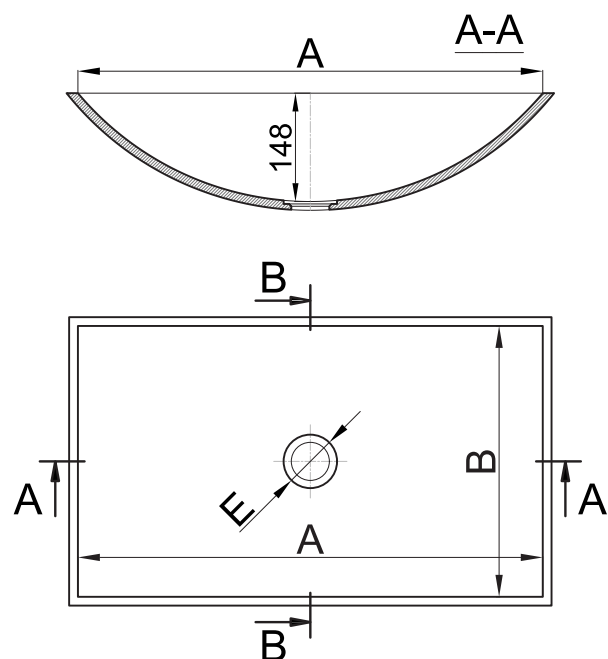

Всі деталі зображені з лицьової сторони
All details in the drawing are shown from the front

**ЗМІННІ РОЗМІРИ (ММ)
VARIABLE DIMENSIONS (MM)**

A	B	E
500 або 635	320-370	∅ 62

* Розміри, вказані на кресленні цифрами, незмінні!
The dimensions on the drawing indicated by numbers are unchanged!



* За замовчуванням до виробу в комплект не входить фурнітура
By default, the product is not completed with accessories

РАКОВИНА WS02 НИЖНЬОГО МОНТАЖУ WASHBASIN WS02 BOTTOM MOUNTING

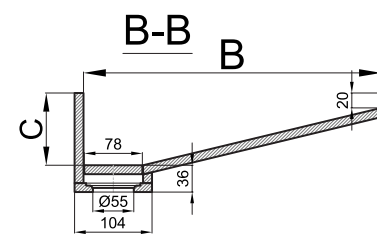
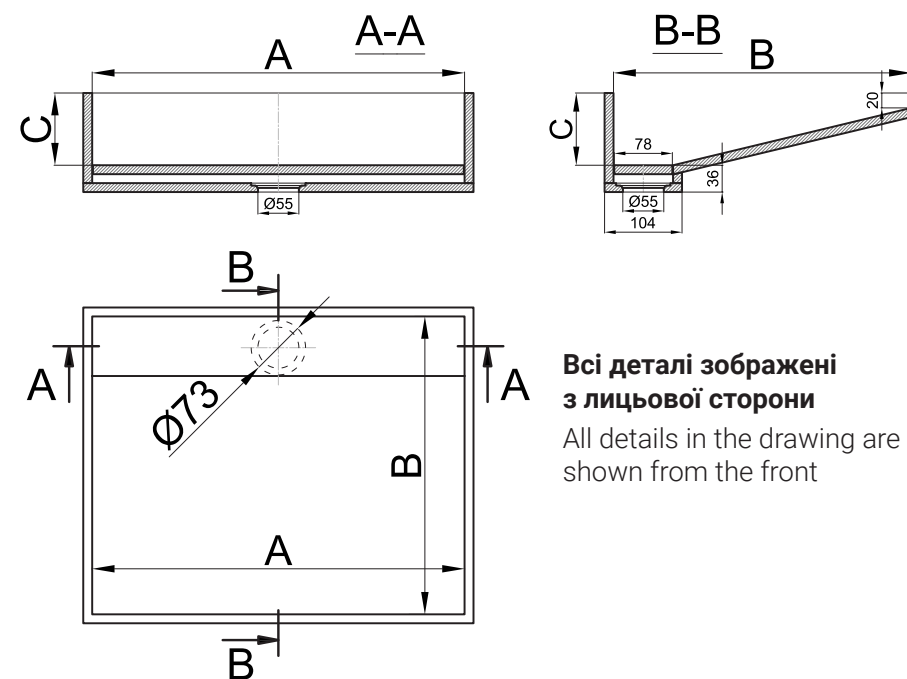

Всі деталі зображені з лицьової сторони
All details in the drawing are shown from the front

**ЗМІННІ РОЗМІРИ (ММ)
VARIABLE DIMENSIONS (MM)**

A	B	C
200-700	200-413	70-250

* Розміри, вказані на кресленні цифрами, незмінні!
The dimensions on the drawing indicated by numbers are unchanged!



Матеріал | Material
Grandex Marble
Ocean M-707 No.1e Pearl

АКРИЛОВИЙ КАМІНЬ | SOLID SURFACE

* За замовчуванням до виробу в комплект не входить фурнітура
By default, the product is not completed with accessories



РАКОВИНА WS03 НИЖНЬОГО МОНТАЖУ WASHBASIN WS03 BOTTOM MOUNTING



Матеріал | Material
Grandex M-720
Carrara Lunar

АКРИЛОВИЙ КАМІНЬ | SOLID SURFACE

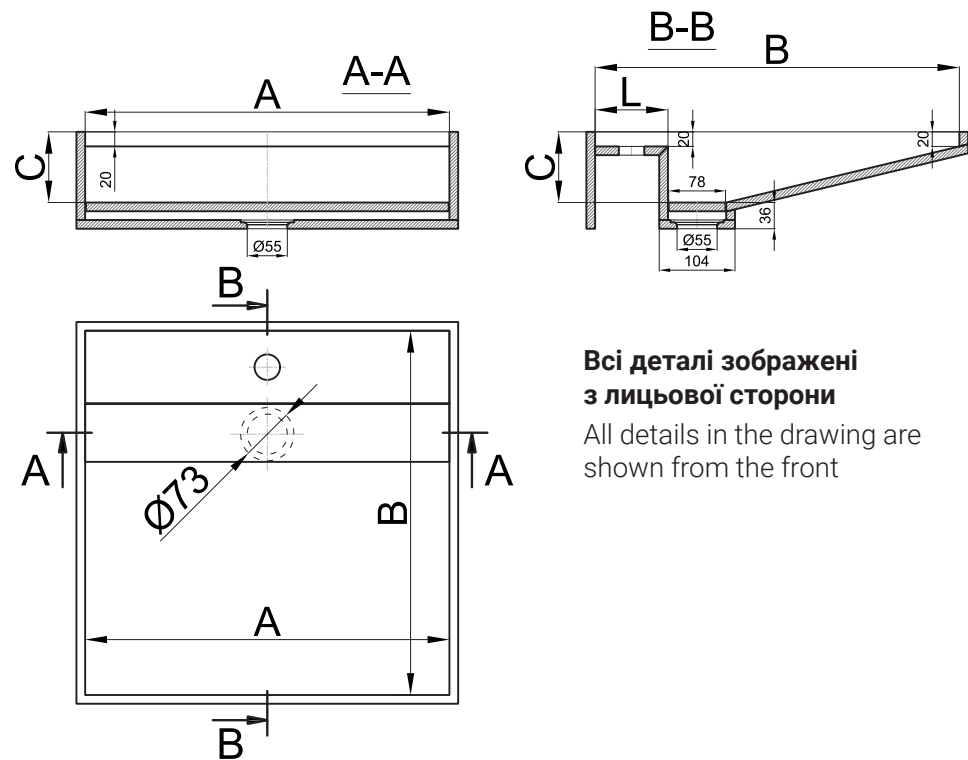

Всі деталі зображені з лицьової сторони
All details in the drawing are shown from the front

ЗМІННІ РОЗМІРИ (ММ) VARIABLE DIMENSIONS (MM)

A	B	C	L
200-700	200-417	70-250	50-150

* Розміри, вказані на кресленні цифрами, незмінні!
The dimensions on the drawing indicated by numbers are unchanged!



* За замовчуванням до виробу в комплект не входить фурнітура
By default, the product is not completed with accessories

РАКОВИНА WS04 ВЕРХНЬОГО МОНТАЖУ WASHBASIN WS04 UPPER MOUNTING



Матеріал | Material
Getacore GC 4712
Frosted Grey

АКРИЛОВИЙ КАМІНЬ | SOLID SURFACE

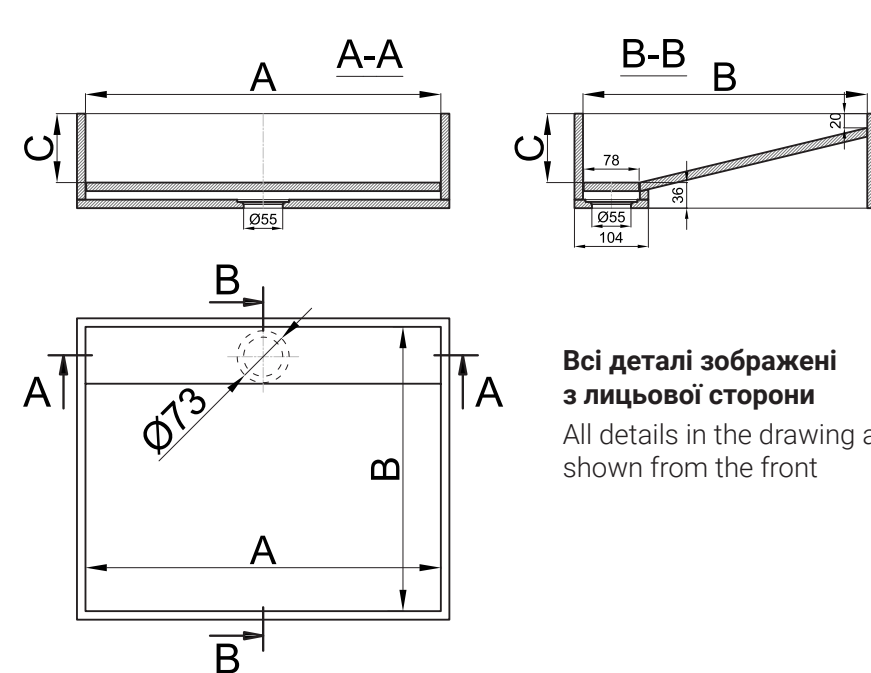

Всі деталі зображені з лицьової сторони
All details in the drawing are shown from the front

ЗМІННІ РОЗМІРИ (ММ) VARIABLE DIMENSIONS (MM)

A	B	C
200-700	200-417	70-250

* Розміри, вказані на кресленні цифрами, незмінні!
The dimensions on the drawing indicated by numbers are unchanged!

* За замовчуванням до виробу в комплект не входить фурнітура
By default, the product is not completed with accessories

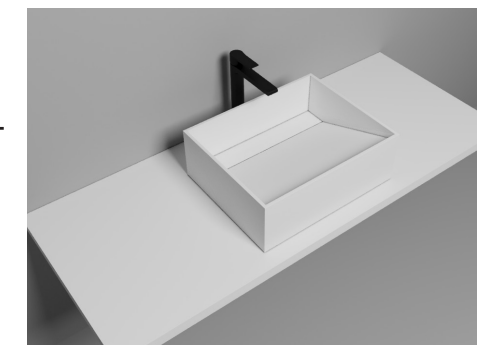

РАКОВИНА WS05 ВЕРХНЬОГО МОНТАЖУ WASHBASIN WS05 UPPER MOUNTING



Матеріал | Material
Getacore GC 6021
Almeria Red

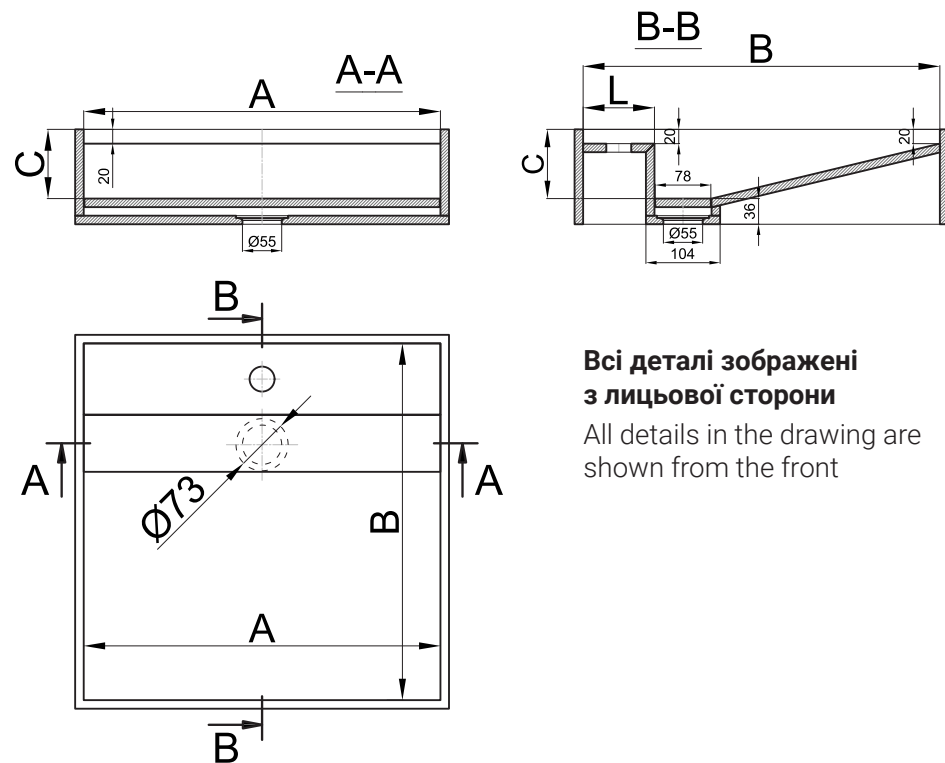

Всі деталі зображені з лицьової сторони
All details in the drawing are shown from the front

ЗМІННІ РОЗМІРИ (ММ) VARIABLE DIMENSIONS (MM)

A	B	C	L
200-700	200-417	70-250	50-150

* Розміри, вказані на кресленні цифрами, незмінні!
The dimensions on the drawing indicated by numbers are unchanged!

* За замовчуванням до виробу в комплект не входить фурнітура
By default, the product is not completed with accessories

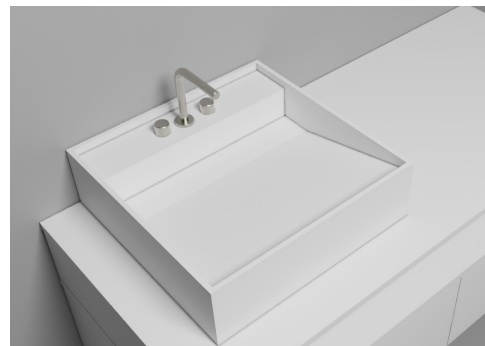

РАКОВИНА WR06 ВЕРХНЬОГО МОНТАЖУ WASHBASIN WR06 UPPER MOUNTING

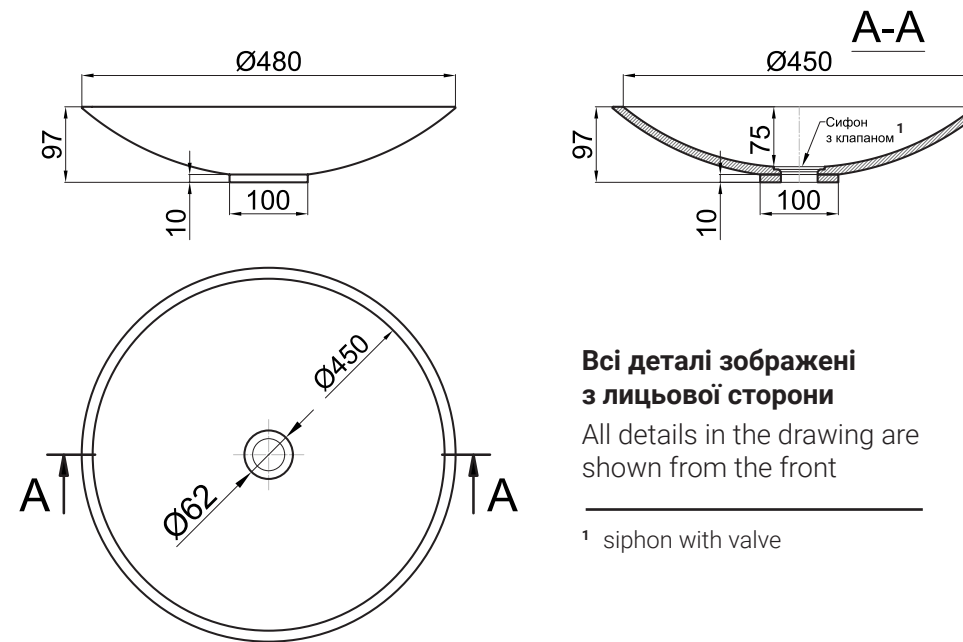

Всі деталі зображені з лицьової сторони
All details in the drawing are shown from the front

¹ siphon with valve

* Розміри, вказані на кресленні цифрами, незмінні!
The dimensions on the drawing indicated by numbers are unchanged!



Матеріал | Material
Getacore GCT 212
Terazzo Dalmato

* За замовчуванням до виробу в комплект не входить фурнітура
By default, the product is not completed with accessories



РАКОВИНА W007 НИЖНЬОГО МОНТАЖУ WASHBASIN W007 BOTTOM MOUNTING



Матеріал | Material
Getacore GC 2258
Miracle Rock

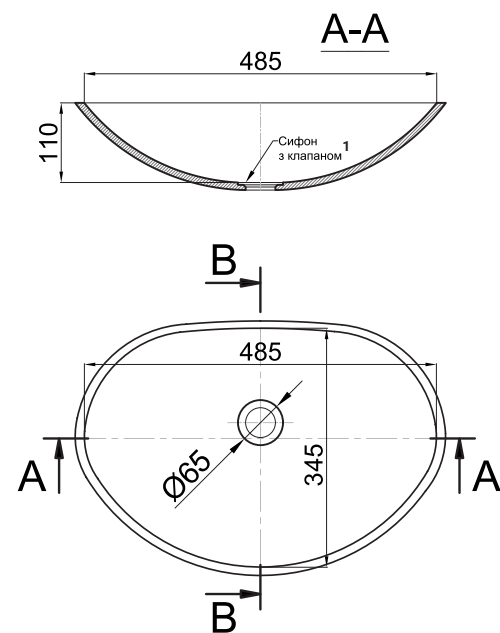

Всі деталі зображені з лицьової сторони
All details in the drawing are shown from the front

¹ siphon with valve



*** За замовчуванням до виробу в комплект не входить фурнітура**

By default, the product is not completed with accessories

РАКОВИНА WR08 ВЕРХНЬОГО МОНТАЖУ WASHBASIN WR08 UPPER MOUNTING



Матеріал | Material
Getacore GC 1021
Black Eclipse

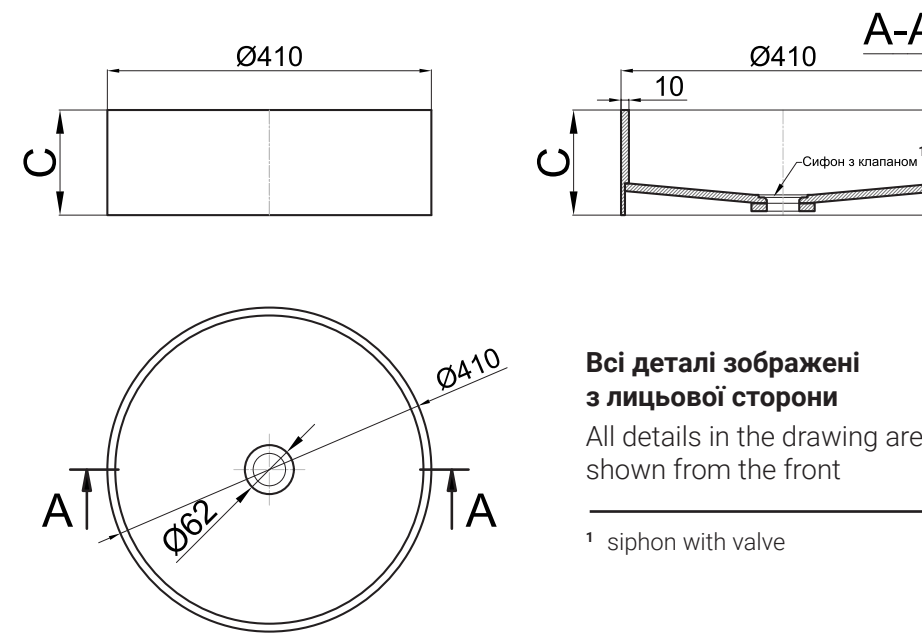

Всі деталі зображені з лицьової сторони
All details in the drawing are shown from the front

¹ siphon with valve

ЗМІННІ РОЗМІРИ (ММ)
VARIABLE DIMENSIONS (MM)

C
70-250

*** Розміри, вказані на кресленні цифрами, незмінні!**
The dimensions on the drawing indicated by numbers are unchanged!

*** За замовчуванням до виробу в комплект не входить фурнітура**

By default, the product is not completed with accessories



РАКОВИНА WSF09 ПІДЛГОВОГО ТИПУ FLOOR-STANDING WASHBASIN WSF09



Матеріал | Material
Getacore GC 1104
Concrete Ascona

Всі деталі зображені з лицьової сторони
All details in the drawing are shown from the front

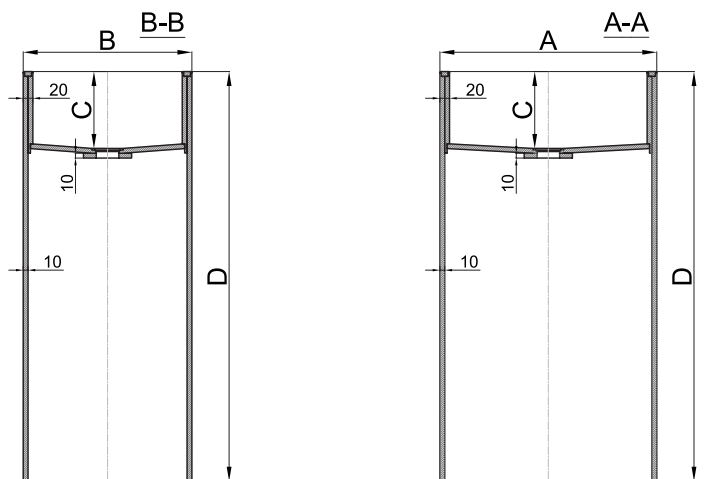

ЗМІННІ РОЗМІРИ (ММ)
VARIABLE DIMENSIONS (MM)

A	B	C	D	E
200-700	200-700	70-250	800-900	ø62 або ø115

*** Розміри, вказані на кресленні цифрами, незмінні!**
The dimensions on the drawing indicated by numbers are unchanged!

*** За замовчуванням до виробу в комплект не входить фурнітура**
By default, the product is not completed with accessories



РАКОВИНА WS10 ВЕРХНЬОГО МОНТАЖУ WASHBASIN WS10 UPPER MOUNTING



Матеріал | Material
Grandex Sand and Sky
S-229 Tempest Grey

Всі деталі зображені з лицьової сторони
All details in the drawing are shown from the front

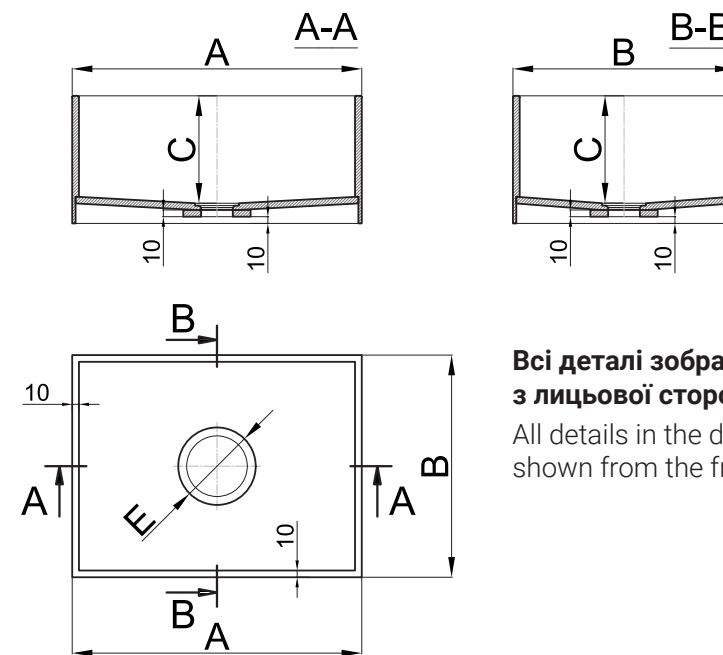

ЗМІННІ РОЗМІРИ (ММ)
VARIABLE DIMENSIONS (MM)

A	B	C	E
200-700	200-700	70-250	ø62 або ø115

*** Розміри, вказані на кресленні цифрами, незмінні!**
The dimensions on the drawing indicated by numbers are unchanged!

*** За замовчуванням до виробу в комплект не входить фурнітура**
By default, the product is not completed with accessories



РАКОВИНА W0011 ВЕРХНЬОГО МОНТАЖУ WASHBASIN W011 UPPER MOUNTING

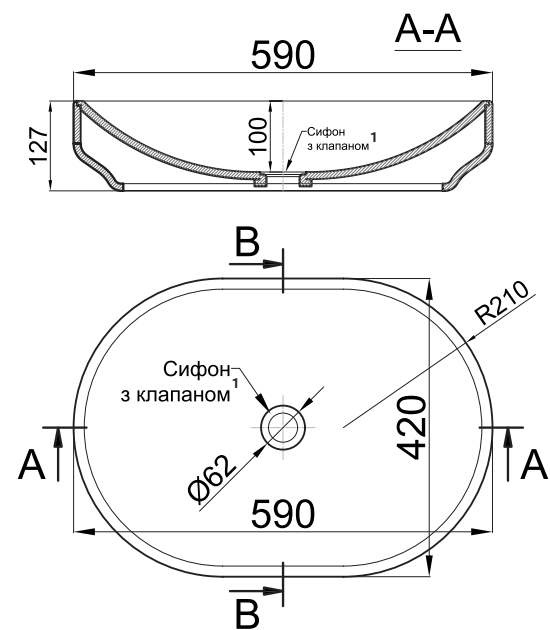

Всі деталі зображені з лицьової сторони
All details in the drawing are shown from the front

¹ siphon with valve

*** Розміри, вказані на кресленні цифрами, незмінні!**
The dimensions on the drawing indicated by numbers are unchanged!

*** За замовчуванням до виробу в комплект не входить фурнітура**
By default, the product is not completed with accessories



РАКОВИНА WR12 ВЕРХНЬОГО МОНТАЖУ WASHBASIN WR12 UPPER MOUNTING

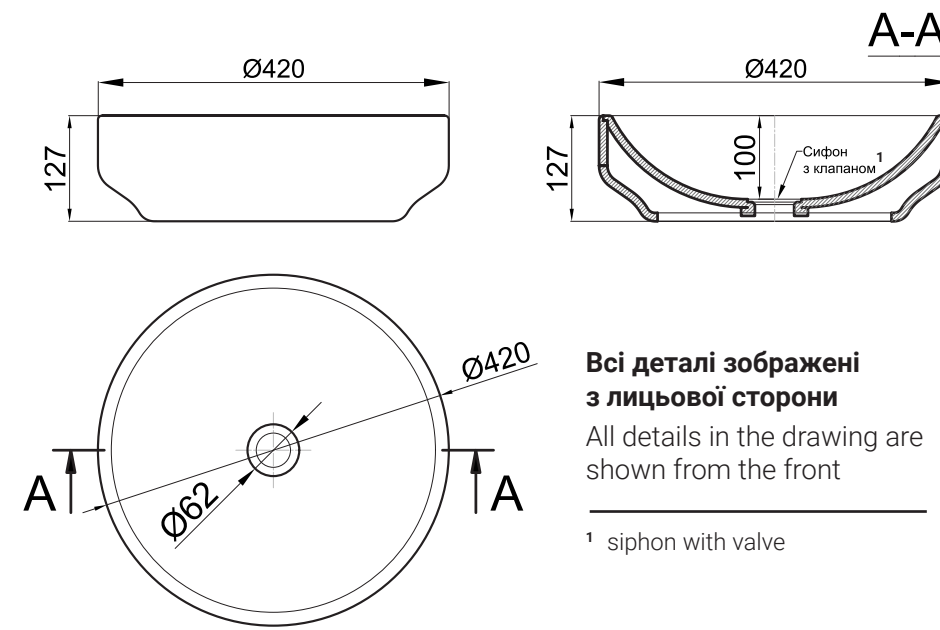

Всі деталі зображені з лицьової сторони
All details in the drawing are shown from the front

¹ siphon with valve

*** Розміри, вказані на кресленні цифрами, незмінні!**
The dimensions on the drawing indicated by numbers are unchanged!

*** За замовчуванням до виробу в комплект не входить фурнітура**
By default, the product is not completed with accessories



РАКОВИНА WR13 ВЕРХНЬОГО МОНТАЖУ WASHBASIN WR13 UPPER MOUNTING



Material | Material
Grandex Delicious Edition
D-303 Raisined Chocolate



*** За замовчуванням до виробу в комплект не входить фурнітура**
By default, the product is not completed with accessories

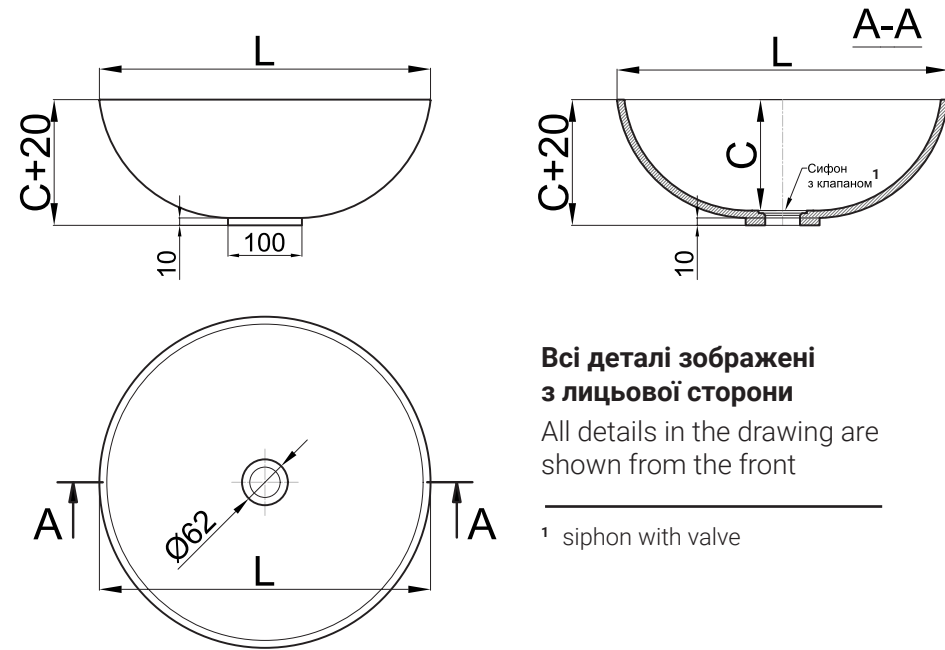

ЗМІННІ РОЗМІРИ (ММ) VARIABLE DIMENSIONS (MM)

C	L
90-130	ø412 або ø440

*** Розміри, вказані на кресленні цифрами, незмінні!**
The dimensions on the drawing indicated by numbers are unchanged!

РАКОВИНА WR14 ВЕРХНЬОГО МОНТАЖУ WASHBASIN WR14 UPPER MOUNTING



Material | Material
Getacore GC 4004
Asphalt Grey



*** За замовчуванням до виробу в комплект не входить фурнітура**
By default, the product is not completed with accessories

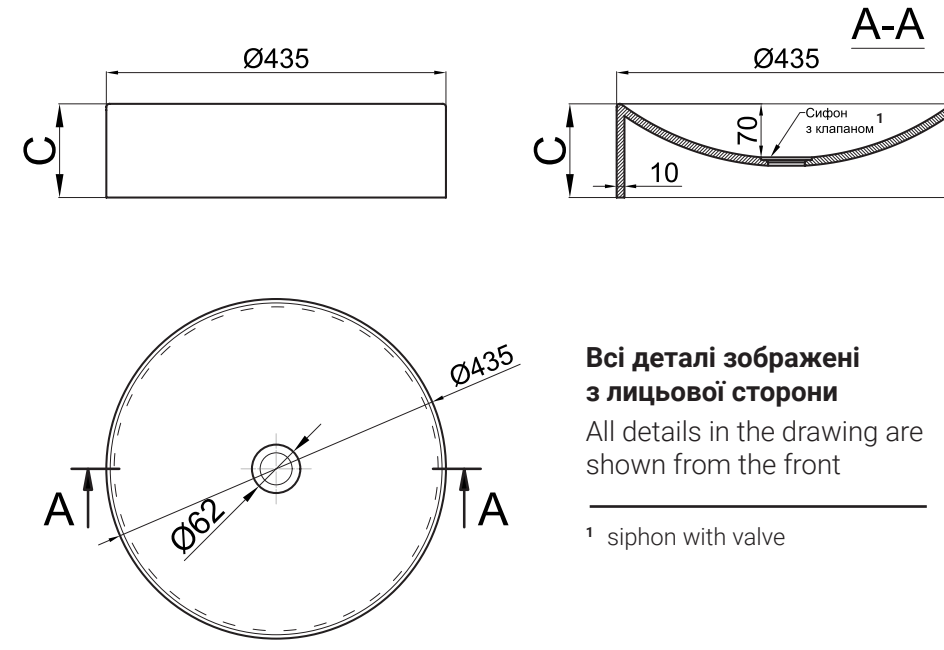

ЗМІННІ РОЗМІРИ (ММ) VARIABLE DIMENSIONS (MM)

C
70-250

*** Розміри, вказані на кресленні цифрами, незмінні!**
The dimensions on the drawing indicated by numbers are unchanged!

РАКОВИНА WS15 НИЖНЬОГО МОНТАЖУ WASHBASIN WS15 BOTTOM MOUNTING



Матеріал | Material
Getacore GC 1021 Black Eclipse

АКРИЛОВИЙ КАМІНЬ | SOLID SURFACE



*** За замовчуванням до виробу в комплект не входить фурнітура**

By default, the product is not completed with accessories

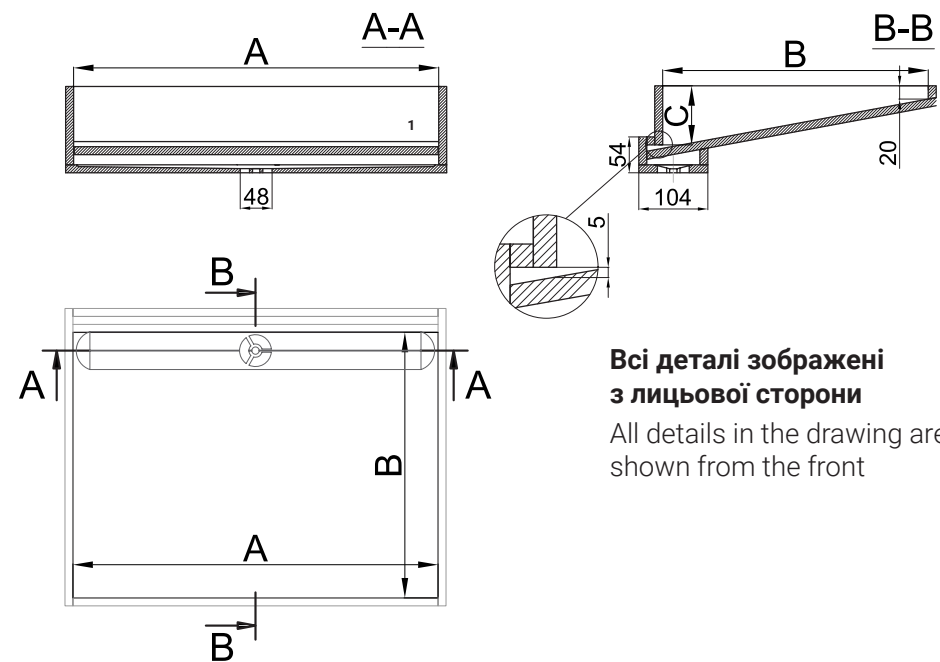

Всі деталі зображені з лицьової сторони
All details in the drawing are shown from the front

ЗМІННІ РОЗМІРИ (ММ) VARIABLE DIMENSIONS (MM)

A	B	C
200-700	200-413	70-250

*** Розміри, вказані на кресленні цифрами, незмінні!**
The dimensions on the drawing indicated by numbers are unchanged!

РАКОВИНА WOF16 ПІДЛОГОВОГО ТИПУ FLOOR-STANDING WASHBASIN WOF16

Всі деталі зображені з лицьової сторони
All details in the drawing are shown from the front

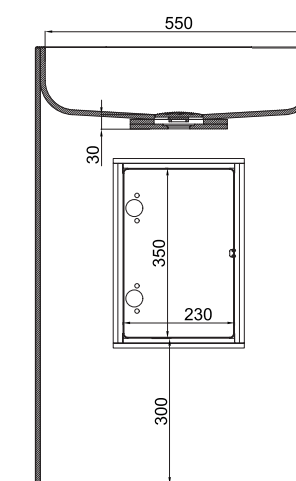
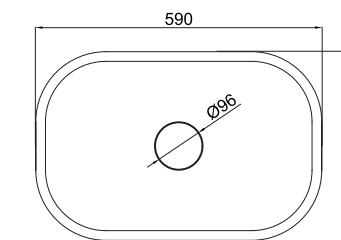
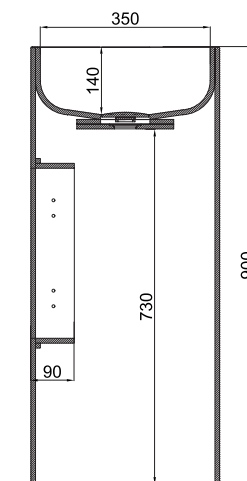

*** Розміри, вказані на кресленні цифрами, незмінні!**
The dimensions on the drawing indicated by numbers are unchanged!



Матеріал | Material
Getacore GC 1472
Miracle Stone

*** За замовчуванням до виробу в комплект не входить фурнітура**

By default, the product is not completed with accessories



РАКОВИНА WOF17 ПІДЛОГОВОГО ТИПУ FLOOR-STANDING WASHBASIN WOF17



Матеріал | Material
Getacore GCV 216
Marmo Sile

АКРИЛОВИЙ КАМІНЬ | SOLID SURFACE

Всі деталі зображені з лицьової сторони
All details in the drawing are shown from the front

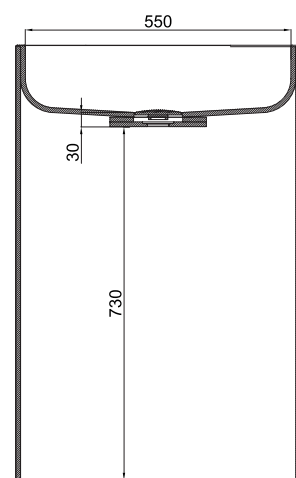
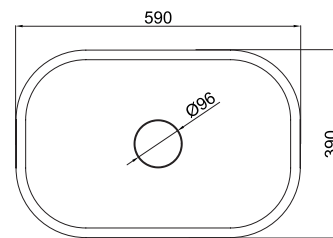
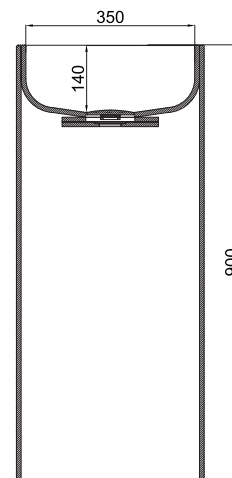

*** За замовчуванням до виробу в комплект не входить фурнітура**

By default, the product is not completed with accessories

*** Розміри, вказані на кресленні цифрами, незмінні!**
The dimensions on the drawing indicated by numbers are unchanged!





СТІЛЬНИЦІ COUNTERTOPS

Стільниці з каменю використовуються у кухнях та ванних кімнатах, де важливі не лише естетика, але й довговічність. Кожний виріб створюється на основі точних замірів і адаптований під індивідуальні потреби клієнта. Завдяки сучасним технологіям обробки каменю ми забезпечуємо ідеальну точність і витривалість виробів. Ми турбуємося про те, щоб кожна стільниця відповідала високим стандартам якості та гармонійно інтегрувала-ся в дизайн приміщення.

Stone countertops are used in kitchens and bathrooms, where both aesthetics and durability are essential. Each product is crafted based on precise measurements and tailored to the client's needs. Thanks to modern stone processing technologies, we ensure perfect accuracy and durability of the products. We make sure that each worktop meets the highest quality standards and harmoniously integrates into the room's design.



СТІНОВІ ПАНЕЛІ WALL PANELS

Стінові панелі з каменю можуть бути важливим доповненням вашого інтер'єру. Вони не лише прикрашають стіни, але й додають їм міцності та довговічності. Ми приділяємо велику увагу підбору матеріалів для панелей, щоб вони відповідали естетичним вимогам і технічним характеристикам проекту. Виробництво здійснюється з точним дотриманням стандартів, що гарантує ідеальну геометрію виробу.

Stone wall panels can be a significant addition to your interior. They enhance the walls' appearance and add strength and durability. We pay close attention to selecting materials for the panels to ensure they meet the project's aesthetic requirements and technical specifications. Production is carried out with strict adherence to standards, guaranteeing the perfect geometry of the product.



МЕБЛЕВІ ФАСАДИ FURNITURE FRONTS

Меблеві фасади з каменю створюються для тих, хто прагне втілити унікальні інтер'єрні рішення та йде в ногу з часом. Вони використовуються в кухнях, ванних кімнатах, гардеробних та інших приміщеннях, де потрібно поєднати красу з функціональністю. Кожен фасад проходить ретельну обробку з використанням наших технологій, що дозволяє досягти високої точності та довговічності. Ми враховуємо індивідуальні вимоги кожного замовника, забезпечуючи ідеальне поєднання естетики та якості.

Stone furniture fronts are designed for those who want to realize unique interior solutions and keep up with the times. They are used in kitchens, bathrooms, dressing rooms, and other spaces where beauty and functionality must come together. Each front is carefully processed using our technologies to achieve high precision and durability. We take into account the individual requirements of each customer, providing the perfect blend of aesthetics and quality.



ПІДВІКОННЯ WINDOW SILLS

Підвіконня з каменю створені для тих, хто цінує довговічність і естетику. Вони використовуються в житлових і комерційних приміщеннях, забезпечуючи високу стійкість до зовнішніх впливів. Виробництво підвіконь відбувається з дотриманням суворих стандартів, щоб гарантувати стійкість кожного виробу до різноманітних чинників. Ми приділяємо увагу кожній деталі, що дозволяє створити підвіконня, які служать довго та виглядають бездоганно.

Stone window sills are designed for those who value durability and aesthetics. They are used in residential and commercial premises, providing high resistance to external factors. The production of window sills is carried out in compliance with strict standards to ensure that each product is resistant to various factors. We pay attention to every detail, which allows us to create window sills that last a long time and look flawless.

КОНТАКТИ | CONTACTS

КИЇВ

- вул. Віскозна, 3
- б-р Вацлава Гавела, 23
- вул. Новокосятинівська, 1В

ЛЬВІВ

- вул. Липинського, 50А
- вул. Луганська, 6

ОДЕСА

- вул. Боровського, 1/24

ХАРКІВ

- вул. Морозова, 13

ДНІПРО

- вул. Журналістів, 3

ВІННИЦЬКА ОБЛ., С. ЗАРВАНЦІ

- вул. Одеська, 2

ЖИТОМИР

- просп. Незалежності, 102

ІВАНО-ФРАНКІВСЬК

- вул. Євгена Коновальця, 433

ПОЛТАВА

- вул. Ветеринарна, 22

РІВНЕ

- вул. Київська, 106

ТЕРНОПІЛЬ

- вул. Гайова, 42

ХМЕЛЬНИЦЬКИЙ

- вул. Тернопільська, 13

ЧЕРКАСИ

- вул. Сумгайтська, 8/5

ЧЕРНІГІВ

- вул. Хотинська, 43

КРИВИЙ РІГ

- вул. Глинки, 64

КАМ'ЯНСЬКЕ

- просп. Аношкіна 22

КАМ'ЯНЕЦЬ-ПОДІЛЬСЬКИЙ

- вул. Привокзальна 19а

ПОЛЬЩА, ВАРШАВА

- 05-850 Macierzysz,
- k. Warszawy
- +48 22 602 00 10
- biuro@viyar.pl
- viyar.pl

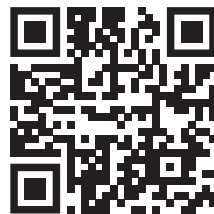
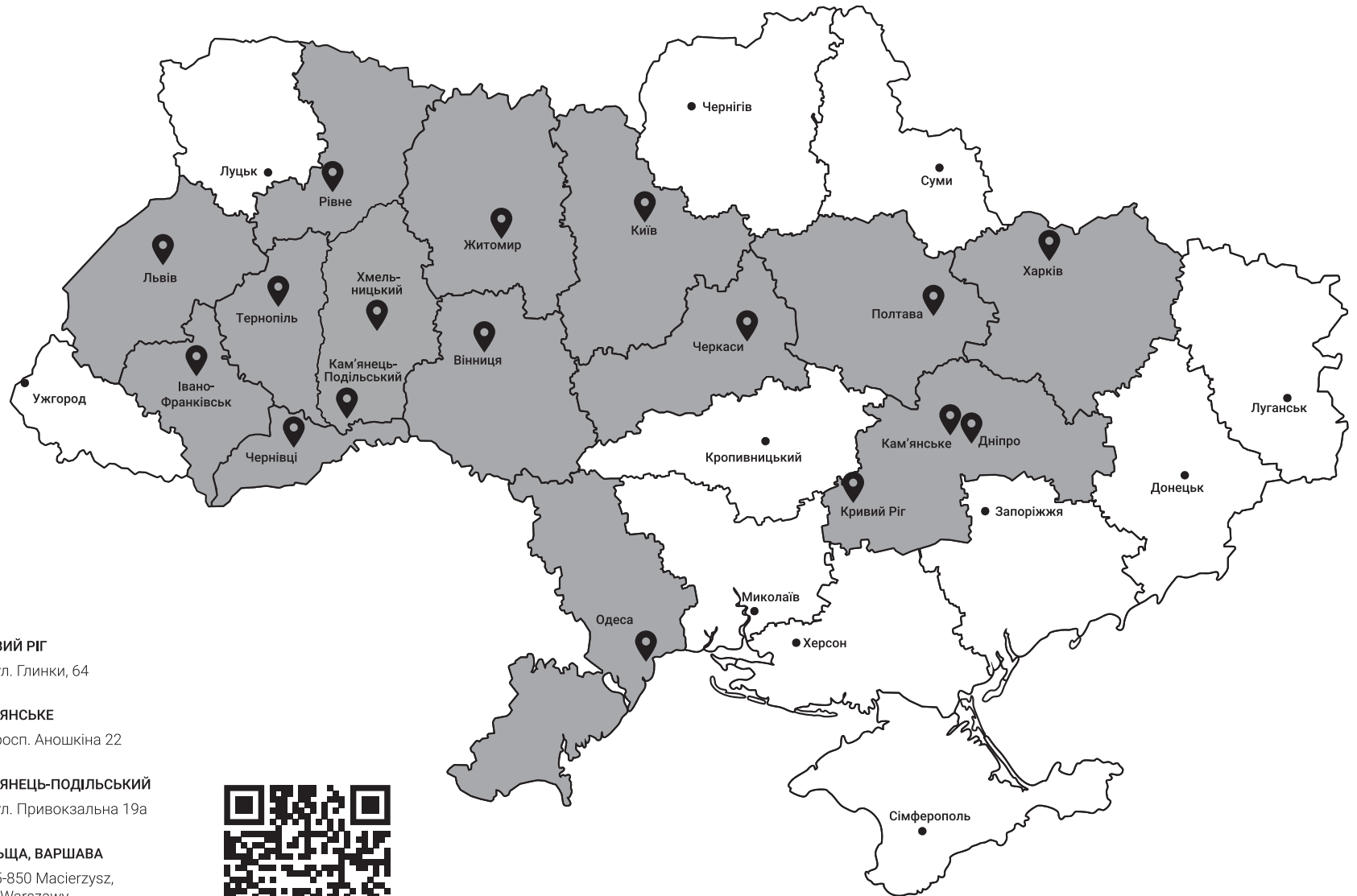

viyar.com
0 800 100 100