

# FCB 400 TNF NE E вбудований, No Frost | 118.0705.155

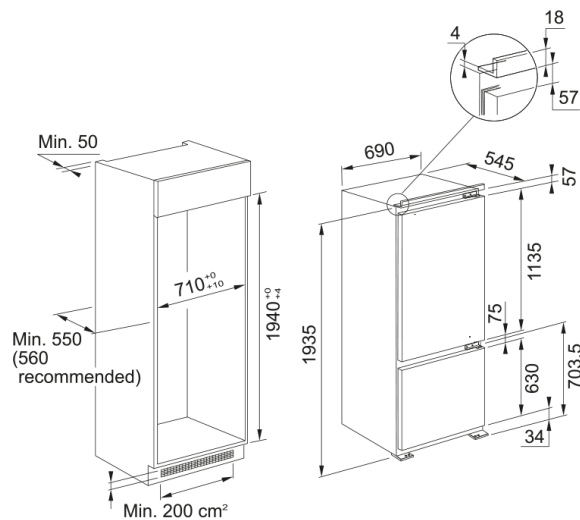

Вбудований комбі холодильник з системою охолодження Total No Frost та інверторним компресором. Електронне управління дозволяє легко та точно управляти температурою приладу. Інверторний компресор споживає саме ту кількість електроенергії, яка необхідна, маючи можливість працювати на різних обертах і різних потужностях - від 30 до 110 Вт, продукуючи при цьому мінімум шуму - всього 34 дБ. Розморозувати морозильну камеру немає необхідності, адже в ній не утворюється зайвий лід. Функція швидкого замороження допоможе швидко заморозити велику кількість свіжих продуктів. Якщо двері холодильника закрити не щільно, або забути закрити взагалі - сигналізація сповістить про це. Спеціально відділена зона свіжості дозволяє довго зберігати свіжі овочі та фрукти. Ущільнювач дверцят легко знімається для миття та очищення, при цьому холодильник підігріває стінки щоби він залишався еластичним і довговічним.

## Інформація про продукт

Тип монтажу Вбудована

## Розміри

Загальна ширина 690.0

Загальна висота 1935.0

Загальна глибина 551.0

## Енергетичні дані

Напруга 220-240 В

Частота (Гц) 50 Гц

## Специфікації продукту

Тип Вбудований комбі холодильник

Клас енергоефективності E

## Ідентифікатори продукту

Бренд продукту FRANKE

Сімейство продуктів Немає

## Особливості

Розморозування Автоматичне

Ємність нетто в літрах 384

Корисний об'єм мор. камери (л) 96

Корисний об'єм хол. камери (л) 288

Функція швидкого охолодження Ні

Функція швидкого заморожування Так

Рівень шуму (дБА) 35

Клімат SN,T